

**eredeti használati utasítás  
Bedienungsanleitung  
návod na použitie  
manual de utilizare  
uputstvo za upotrebu  
navodilo za uporabo  
návod k použití**



Gyártó: **SOMOGYI ELEKTRONIC®** • H – 9027 Győr, Gesztenyefa út 3. • [www.somogyi.hu](http://www.somogyi.hu) • Származási hely: Kína

Distribútor: **SOMOGYI ELEKTRONIC SLOVENSKO s.r.o.** • Gútsky rad 3, 945 01 Komárno, SK • Tel.: +421/0/ 35 7902400 • [www.somogyi.sk](http://www.somogyi.sk) • Krajina pôvodu: Čína

Distributor: **S.C. SOMOGYI ELEKTRONIC S.R.L.** • J12/2014/13.06.2006 C.U.I.: RO 18761195 • Cluj-Napoca, județul Cluj, România, Str. Prof. Dr. Gheorghe Marinescu, nr. 2, Cod poștal: 400337 • Tel.: +40 264 406 488, Fax: +40 264 406 489 • [www.somogyi.ro](http://www.somogyi.ro) • Țara de origine: China

Uvoznik za SRB: **ELEMENTA d.o.o.** • Jovana Mikića 56, 24000 Subotica, Srbija • Tel.: +381(0)24 686 270 • [www.elementa.rs](http://www.elementa.rs) • Zemlja uvoza: Mađarska • Zemlja porekla: Kína • Proizvođač: Somogyi Electronic Kft.

Distributer za SLO: **ELEMENTA ELEKTRONIKA d.o.o.** • Cesta zmage 13A, 2000 Maribor • Tel.: 05 917 83 22, Fax: 08 386 23 64  
Mail: [office@elementa-e.si](mailto:office@elementa-e.si) • [www.elementa-e.si](http://www.elementa-e.si) • Država porekla: Kitajska

## FKK 2000



Made for Europe

SOMOGYI ELEKTRONIC®

figure 1 • Abbildung 1 • 1. ábra • 1. obraz • figura 1. • 1. skica • 1. skica • 1. obrázek

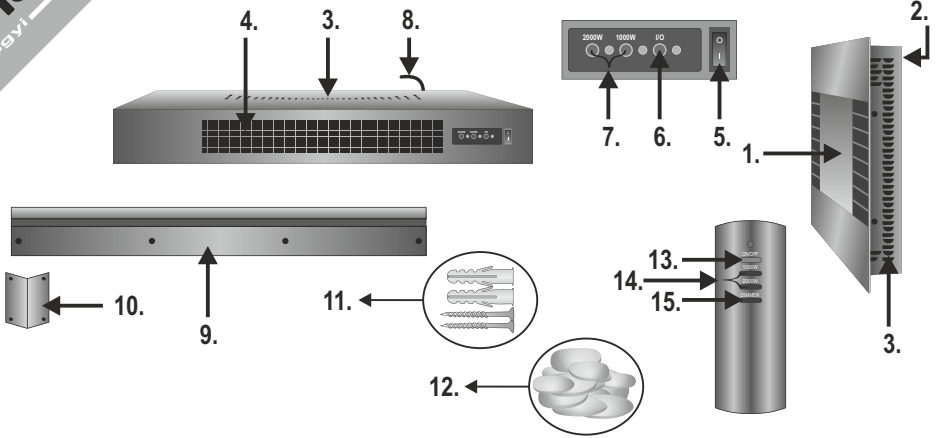

figure 2 • Abbildung 2 • 2. ábra • 2. obraz • figura 2. • 2. skica • 2. skica • 2. obrázek

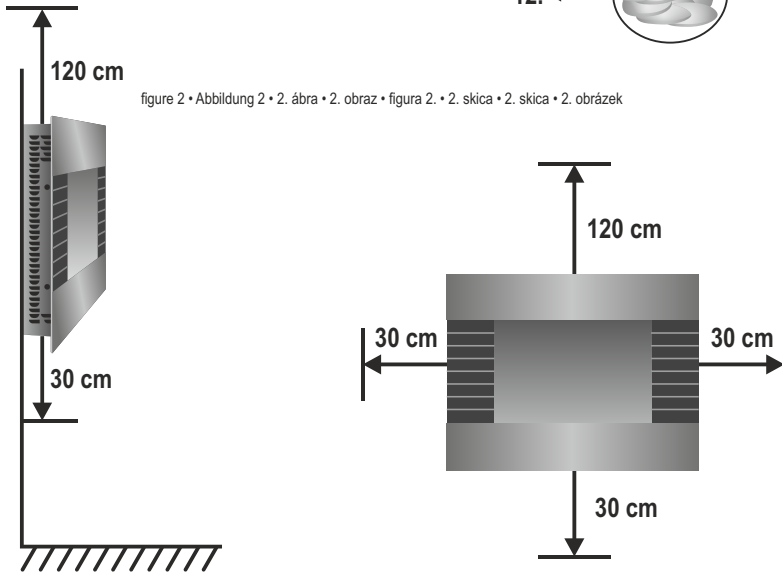
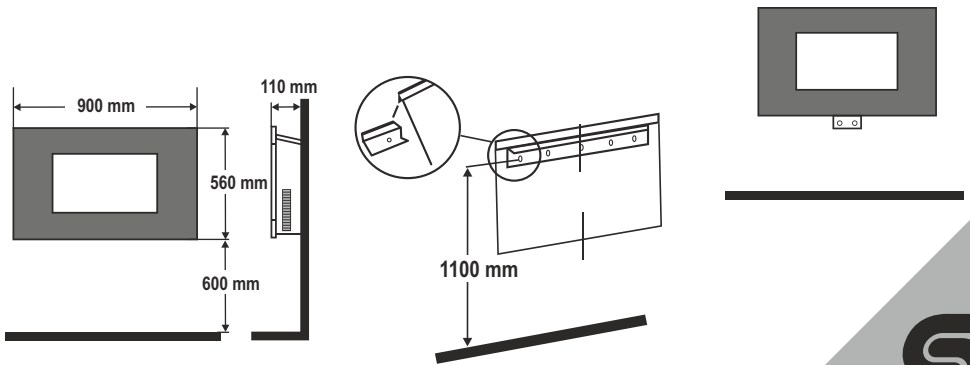

figure 3 • Abbildung 3 • 3. ábra • 3. obraz • figura 3. • 3. skica • 3. skica • 3. obrázek



## **EN** wall-mounted electric fireplace

Before using the product for the first time, please read the instructions for use below and retain them for later reference. The original instructions were written in the Hungarian language.

Children below the age of 3 years should be kept away from the appliance, except where they are under constant supervision.

Children between the age of 3 and 8 may only switch the appliance on/off provided that it has been set up and installed in the normal operating position and they are under supervision, or have been instructed how to operate the appliance safely and understand the hazards associated with use.

This appliance may only be used by persons with impaired physical, sensory or mental capabilities, or lacking in experience or knowledge, as well as children from the age of 8, if they are under supervision or have been given instruction concerning use of the appliance by a person responsible for their safety and they have understood the hazards associated with use. Children should not be allowed to play with the unit. Children may only clean or perform user maintenance on the appliance under supervision.

**WARNING: Parts of this appliance can become very hot and could cause burns. Extra care should be taken when children or handicapped persons are around.**

### **WARNINGS AND PRECAUTIONS**

1. Confirm that the appliance has not been damaged in transit. 2. Mount the unit only on vertical surfaces. 3. When locating and mounting the unit, please take into account the wall material and its bearing capacity. 4. Never locate the unit directly in corners and observe the minimum mounting distances indicated in Figure 2. Always observe the health and safety regulations valid in the country of use. 5. Before powering on the appliance, confirm that the unit is mounted securely on the wall. 6. The appliance must not be used with programmable timers, timer switches or stand-alone remote controlled systems that can automatically turn the unit on because any covering or improper location of the unit can cause a fire hazard. 7. The appliance should be used as intended for heating air, not for general heating purposes. 8. The stream of hot air should not be aimed directly at curtains or other flammable materials. 9. The grill covering the air outlet opening can be hot. 10. Do not locate near flammable materials. (min. 100 cm) 11. Do not use in locations where flammable vapors or explosive dust may be present. Do not use near flammable materials or in potentially explosive atmospheres. 12. Warning: The appliance contains no thermostat that senses the ambient temperature of the room. Do not use in confined spaces if there are persons present who are not capable of leaving the premises on their own accord unless permanent supervision is assured. 13. Operate only under constant supervision. 14. Do not operate unattended in the presence of children. 15. Only for indoor use, in a dry place. Protect from humidity (e.g. bathrooms, swimming pools). 16. It is PROHIBITED to use the unit near bathtubs, basins, showers, swimming pools or saunas. 17. It is prohibited to use the appliance in motor vehicles or in confined spaces (< 5 m<sup>2</sup>) such as elevators. 18. When not planning to use the unit for an extended period of time, switch it off then remove the power plug from the outlet. Store the appliance in a cool, dry place. 19. Always remove power from the heater before relocating it. 20. Do not lift the appliance by the glass front panel! 21. Do not locate the appliance directly below a wall outlet. 22. If any irregular operation is detected (e.g., unusual noise or burnt odor from unit), immediately switch it off and remove the power plug. 23. Make sure that no foreign objects or liquid can enter the unit through the openings. 24. Fragile! Observe care when handling the bulbs as glass fragments can cause injury. 25. Protect from dust, humidity, sunlight and direct heat radiation. 26. Power off the unit by unplugging it from the electric outlet prior to cleaning. 27. Do not touch the unit or the power cable with wet hands. 28. Unwind the power cable completely. 29. The appliance may only be connected to properly grounded 230 V AC / 50 Hz electric wall outlets. The circuit should be fitted with a 16 A cut-out. 30. Do not use extension cords or power strips to connect the unit. 31. Do not lead the power cable on top of the appliance or near the air inlets and hot air outlets. 32. Do not lead the power cable under carpets, door mats, etc. 33. The appliance should be located so as to allow easy access and removal of the power plug. 34. The unit is intended for household use. No industrial use is permitted.

### **SETUP**

Two persons are required for unpacking and installation!

The glass front panel is fragile! Observe care when handling the bulbs as glass fragments can cause injury!

Before switching on for the first time, carefully remove the packaging material taking care not to damage the appliance and power cable. Do not use the product if it is damaged in any way.

1. Choose the wall surface for mounting the fireplace taking Figures 2 and 3 into consideration. Please take into account that the length of the power cable is 1,7 m.
2. The unit may only be used indoors in dry conditions.
3. Do not locate the appliance directly below a wall outlet.
4. Remove the protective foam padding from the product and put them back into the carton, in their original location. Place the appliance on the carton laid onto the floor with the glass panel facing downward.
5. Remove the glass panel from the heater by sliding the glass panel toward the switches. Place the glass panel in a safe location, away from where the appliance is being assembled. Do not remove protective film from the glass yet.
6. According to Figure 3, fasten the wall mount (9) horizontally to the wall at the desired location using the included screws and dowels. The recommended 600 mm installation height is not mandatory, however, the minimum height of 300mm above the floor must be observed! The wall mount should be flush with the wall. Please take into account the wall's bearing capacity.
7. Using the 2 included small screws attach the lift-off prevention plat (10) onto the bottom of the heater so that the plate is flush with the wall surface.
8. Hang the heater onto the wall mount.
9. Mark the screw holes of the lift-off prevention plate on the wall.
10. Remove the heater from the wall then drill holes of appropriate size to accommodate the dowels into the wall. Insert the dowels into the holes.
11. Hang the heater back onto the wall mount then fasten the lift-off prevention plate using the screws.
12. Confirm that the unit is mounted securely on the wall.
13. For an added decorative effect, pebbles can be placed on the horizontal surface in front of the flame effect.
14. Hang the glass panel onto the heater at the two fixing points on either side.
15. Verify that the unit's mains switch is in the OFF "0" position.
16. Insert 2 size AAA (1,5 V) alkaline batteries into the remote controller. Insert the battery observing the polarity.
17. Plug the unit's standard grounded AC power cable into a grounded wall outlet. This completes the setup of the appliance.



**Caution: Risk of electric shock!** Do not attempt to disassemble or modify the unit or its accessories. In case any part is damaged, immediately power off the unit and seek the assistance of a specialist.



In the event that the power cable should become damaged, it should only be replaced by the manufacturer, its service facility or similarly qualified personnel.



Meaning of symbol on appliance: **Do not cover!**

Covering the unit can cause overheating, fire or electric shock!

#### FEATURES

electric decorative fireplace with built-in fan-assisted heater for heating the atmosphere of indoor premises • attractive flame effects • tempered plate glass / mahogany effect wood front panel • energy saving LED light source • adjustable brightness • switchable heating stages (1000W/2000W) • top vent • overheating protection • included remote control

#### ASSEMBLY (Figure 1)

1. glass / wood front panel • 2. heating element • 3. cold air inlets • 4. heated air outlet grille • 5. mains switch • 6. ON/OFF button • 7. heating stage selector buttons • 8. power cable • 9. wall-mount • 10. lift-off prevention plate • 11. screws and studs for mounting • 12. pebbles

#### Remote control button functions:

13. ON/OFF button • 14. Heating power selectors • 15. brightness control button

#### OPERATION

The appliance can be operated using the push-buttons located on the top or using the remote controller. The unit may emit a slight odor when turned on initially, which is not a malfunction. It is harmless and wears off quickly.

Set the mains switch (5) to the I (On) position. The unit will emit a short beep.

The appliance can be switched on or off using the I/O push-button on top of the unit. On being switched on, the flame effect will begin to operate without any heating function. Keeping the I/O button pressed will toggle among five brightness settings for the flame effect. The built-in fan heater can be activated in two stages, namely 1000 W and 2000 W using the push-buttons. Pressing the same buttons again will switch off the corresponding heating stage. The appliance can be switched off anytime using the I/O push-button.

The ON/OFF button on the remote controller functions in the same way as the I/O button on the appliance. The 1000 W and 2000 W buttons on the remote can be used switch on or off the corresponding heating stages. The currently selected stage can be confirmed on the appliance. The DIMMER button can be used to adjust the brightness of the flame effect in 5 increments.

The built-in and electronically controlled LED light source is not user replaceable.

In the event of overheating, the **overheating protection function** will switch off the unit, for example, when the air inlets and outlets are covered. Power off the unit by unplugging it from the electric outlet. Allow the appliance to cool (for at least 30 minutes). Check whether the air inlets and outlets are obstructed or not, and clean them if necessary. Switch on the unit again. If the overheating protection activates again, power off the unit by unplugging it from the electric outlet and contact the service facility.

After use, please turn off the appliance using the mains switch (5).

#### CLEANING & MAINTENANCE

In order to ensure optimum functioning, the unit may require cleaning at least once a month, depending on the manner of use and degree of contamination.

1. Switch off and power off the unit by unplugging it from the electric outlet prior to cleaning.

2. Allow the appliance to cool (for at least 30 minutes).

3. Use a vacuum cleaner to clean the air inlet (3) and outlet (4) openings.

4. Use a slightly moistened cloth to clean the unit's exterior. Do not use any aggressive cleaners. Avoid getting water inside of and on the electric components of the appliance.

## TROUBLESHOOTING

| Cause  | Solution   |
|--|--|
| The appliance does not heat.                                 | Check the power supply.                          |
| Flame effect does not work.                                  | Check the instructions described at overheating. |
| The overheating protection activates frequently.             | Check the power supply.                          |
| The unit does not respond to the remote controller's signal. | Clean the appliance.                             |
|  | Check the remote controller batteries.           |



### DISPOSAL

This symbol of the crossed out wheeled bin – on the product or its packaging – indicates that the product should not be placed in municipal waste. The appliance should be taken to a waste collection site licensed to collect waste electronic and electric equipment (WEEE) or the local waste management facility. By doing so, you will protect the environment, as well as the health of others and yourself. For more information about recycling this equipment, please contact your local government, household waste disposal service or shop where you purchased the equipment.

### Battery disposal

Do not dispose of used batteries with normal communal waste. The user is obliged under law to take any used or dead batteries to the local collection facility or point of original purchase. This allows the environmentally friendly disposal of batteries.

## SPECIFICATIONS

|  |  |
|--|--|
| power supply:                            | 230V / 50 Hz                               |
| rated power ( $\leq 55^\circ\text{C}$ ): | 1000 / 2000 W                              |
| LED light source (non-replaceable):      | 10 W                                       |
| Estimated lifespan of LED light source:  | 30000 hours                                |
| IP protection:                           | IP20: Not protected from ingress of water. |
| size of heater:                          | 90 x 56 x 11 cm                            |
| weight:                                  | 16 kg                                      |
| length of power cable:                   | 1,7 m                                      |
| sound pressure:                          | 48 dB(A)                                   |

## D wall-mounted electric fireplace

Vor Inbetriebnahme des Heizungsgerätes lesen Sie zur sicheren Anwendung alle Anweisungen und Sicherheitshinweise. Heben Sie diese Bedienungsanleitung auf!

Kinder, die jünger als 3 Jahre alt sind, müssen vom Gerät ferngehalten werden, es sei denn, sie werden permanent beaufsichtigt.

Kinder zwischen 3 und 8 Jahren dürfen das Gerät nur ein-/ausschalten, wenn es vorher in die normale Betriebsposition gebracht und installiert wurde, sie beaufsichtigt werden oder Anweisungen zur sicheren Benutzung des Geräts erhalten haben und sich der Gefahren, die sich aus der Benutzung des Geräts ergeben können, bewusst sind.

Dieses Gerät kann von Personen, die verminderte körperliche, sensorische oder geistige Fähigkeiten haben oder nicht über ausreichende Erfahrung und Kenntnisse verfügen, sowie ferner von Kindern ab einem Alter von 8 Jahren nur in dem Fall verwendet werden, wenn die Verwendung unter Aufsicht erfolgt oder sie hinsichtlich der Verwendung des Gerätes unterwiesen werden, sowie die bei der sicheren Verwendung entstehenden Gefahren verstehen. Kinder dürfen mit dem Gerät nicht spielen. Kinder dürfen die Reinigung des Gerätes oder die Benutzer-Wartung ausschließlich unter Aufsicht durchführen.

**ACHTUNG: Einige Teile des Geräts können sehr heiß werden und Brandverletzungen verursachen. Besondere Vorsicht ist geboten, wenn sich Kinder oder hilfsbedürftige Personen in seiner Nähe aufhalten.**

## SICHERHEITSHINWEISE

**1.** Vergewissern Sie sich, dass das Gerät während des Transports nicht beschädigt wurde! **2.** Stellen Sie es nicht unmittelbar in eine Ecke, beim Einbau die auf Abb. 2 angegebene Mindestabstände einhalten! Berücksichtigen Sie die gültigen Sicherheitsvorschriften des jeweiligen Landes! **3.** Das Gerät darf nicht mit solchen Programmschaltern, Zeitschalter oder separaten ferngesteuerten Systemen zusammen verwendet werden, welche das Gerät selbständig einschalten könnten, da bei eventueller Abdeckung, falscher Unterbringung Brandgefahr besteht. **4.** Das Gerät kann nur, dem Verwendungszweck entsprechend, zur Erwärmung der Luft benutzt werden und nicht für allgemeine Erwärmungszwecke. **5.** Die entströmende Warmluft darf nicht unmittelbar auf Vorhänge, oder andere brennbare Materiale gerichtet sein! **6.** Das Gitter bei der Luftabführungsöffnung kann heiß sein! **7.** Stellen Sie es nicht in die Nähe von entzündbaren Stoffen! (Min. 100 cm) **8.** Die Benutzung ist an Stellen untersagt, wo entzündliche Dämpfe oder explosionsgefährlicher Staub frei werden können! Verwenden Sie es nicht in zündfähiger oder explosionsgefährlicher Umgebung! **9.** Darf nur bei laufender Überwachung betrieben werden! **10.** Die Betreibung in der Nähe von Kindern, ohne Überwachung ist verboten! **11.** Darf nur bei trockenen innenräumlichen Verhältnissen benutzt werden! Schützen Sie es vor dunstiger Umgebung (z.B. Badezimmer, Schwimmbad)! **12.** Es ist VERBOTEN das Gerät in der Nähe von Badewannen, Waschbecken, Duschen, Schwimmbekken oder Sauna zu benutzen! **13.** Es ist verboten das Gerät in Krafffahrzeugen oder engen (<5 m<sup>2</sup>) geschlossenen Räumen zu benutzen (z.B. Fahrstuhl) **14.** Wenn Sie das Gerät für eine längere Zeit nicht verwenden, schalten Sie es aus und trennen es vom Stromnetz! Bewahren Sie das Gerät auf einem trockenen, kühlen Platz auf! **15.** Bevor Sie den Heizkörper bewegen, trennen sie ihn in jedem Fall vom Stromnetz! **16.** Es ist verboten, das Gerät unmittelbar unter Steckdosen aufzustellen! **17.** Falls Sie irgendeine Unregelmäßigkeit bemerken (z.B. ein ungewöhnliches Geräusch aus dem Gerät oder

Brandgeruch) schalten Sie es sofort ab und trennen es vom Stromnetz! **18.** Achten Sie darauf, dass durch die Öffnungen keine Gegenstände oder Flüssigkeiten in das Gerät gelangen. **19.** Zum Vermeiden eines Stromschlags, darf kein tropfendes oder spritzendes Wasser an das Gerät gelangen, und stellen Sie keine mit Flüssigkeit gefüllten Gegenstände, z.B. Vasen auf das Gerät! **20.** Offene Feuerquellen, wie brennende Kerzen dürfen nicht auf das Gerät gestellt werden! **21.** Zerbrechlich! Behandeln Sie es mit Vorsicht, da zerbrochenes, gesprungenes Glas Verletzungen verursachen kann! **22.** Schützen Sie es vor Staub, Dunst, Sonnenlicht und unmittelbarer Wärmestrahlung! **23.** Trennen Sie das Gerät vor der Reinigung vom Stromnetz! **24.** Trennen Sie vor dem Austausch der Glühbirnen das Gerät vom Stromnetz! **25.** Die Austauschbirnen müssen vom gleichen Typ und Leistung sein! **26.** Berühren Sie das Gerät und das Netzkabel nie mit nasser Hand! **27.** Das Gerät darf nur mit einer geerdeten Netzversorgung mit 230V~/50Hz Spannung benutzt werden! Der Stromkreis muss mit einer 16A Sicherung geschützt sein. **28.** Wickeln Sie das Netzkabel vollständig ab! **29.** Benutzen Sie zur Netzanbindung keine Verlängerungskabel oder Verteiler! **30.** Führen Sie das Netzkabel nicht am Gerät, oder in der Nähe der Luft Zu- und Abführöffnungen! **31.** Führen Sie das Netzkabel nicht unter Teppiche, Fußabtreter usw.! **32.** Platzieren Sie das Gerät so, dass der Stecker leicht zugänglich, entfernbar ist! **33.** Führen Sie das Netzkabel so, dass es versehentlich nicht herausgezogen werden kann, bzw. das niemand darüber stolpert! **34.** Das Gerät darf nur für Privatzwecke verwendet werden, für industrielle nicht!

## INBETRIEBNAHME

Zum Auspacken und Inbetriebnahme des Gerätes sind zwei Personen benötigt.

Die Glasplatte ist zerbrechlich! Glas vorsichtig behandeln, die zerbrochene oder gerissene Glasplatte kann zu Verletzungen führen!

Vor der Inbetriebnahme Verpackungsmaterial vorsichtig entfernen, dabei Gerät oder Netzanschlussleitung nicht beschädigen. Beschädigtes Gerät nicht in Betrieb setzen!

1. Geeignete Wandfläche für die Montage des Wandkamins nach den Abbildungen 2 und 3 auswählen. Beachten Sie, dass die Länge des Anschlusskabels 1,7 m beträgt.
2. Das Gerät darf ausschließlich in trockener Umgebung im Innenbereich benutzt werden!
3. Es ist verboten, das Gerät unmittelbar unter einer Netzsteckdose aufzustellen.
4. Styroporstücke vom Produkt entfernen und anschließend entsprechend ihrer ursprünglichen Position wieder in den Karton legen. Gerät mit der Glasplatte nach oben auf den Karton auf dem Boden legen.
5. Glasplatte durch Verschieben in Richtung Drucktasten vom Heizer abnehmen. Glasplatte in sicherer Entfernung vom Montageort aufbewahren. Schutzfolie vom Glas zunächst nicht entfernen.
6. Wandkonsole (9) nach Abbildung 3 mit Hilfe der mitgelieferten Dübeln und Schrauben horizontal an der Wand befestigen. Abweichungen von der empfohlenen Höhe von 600 mm sind möglich, die Höhe über dem Boden sollte jedoch 300 mm betragen! Die Konsole sollte an der Wand aufliegen. Belastbarkeit der Wand berücksichtigen!
7. Aushängesicherung (10) mit den beiden mitgelieferten kleinen Schrauben unten am Heizer anbringen, so dass das Sicherungsblech an der Wand anliegt.
8. Heizer an die Wandkonsole aufhängen.
9. Bohrungen der Aushängesicherung an der Wand markieren.
10. Heizer von der Wand abnehmen, anschließend Wandbohrungen entsprechend der Dübelgröße an der gekennzeichneten Stelle herstellen. Dübeln in die Bohrungen stecken.
11. Gerät wieder an die Wandkonsole hängen, dann Aushängesicherung mit den Schrauben an der Wand befestigen.
12. Vergewissern Sie sich, dass der Heizer stabil an der Wand befestigt ist.
13. Auf der horizontalen Fläche vor dem Flammeffekt können Dekorsteine angeordnet werden.
14. Glasplatte an den Befestigungsstellen (je 2 pro Seite) des Heizers befestigen.
15. Der Hauptschalter des Gerätes muss sich in ausgeschaltetem Zustand (0) befinden!
16. 2 St. AAA-Batterien (1,5 V) in die Fernbedienung einlegen. Beachten Sie die richtige Polarität!
17. Gerät an eine genormte Wandsteckdose mit Schutzkontakt anschließen. Ihr Gerät ist nun betriebsbereit.



**Stromschlaggefahr!** Das Auseinandernehmen, Veränderung des Gerätes oder Zubehörs ist verboten! Bei Beschädigung eines Bestandteils sofort vom Stromnetz trennen und Fachmann kontaktieren.



Bei Beschädigung des Netzkabels, darf es nur vom Hersteller oder Service-Vertreter oder anderem entsprechend geschultem Fachpersonal ausgetauscht werden!



# **Bedeutung des auf dem Gerät befindlichen Piktogramms: Abdecken verboten!** Eine Abdeckung kann Überhitzung, Brandgefahr, Stromschlag verursachen!

## EIGENSCHAFTEN

für die Wandmontage mit integriertem Heizlüfter zur Luftenerwärmung im Innenbereich • stimmungsvoller Flammeneffekt • Frontplatte aus Sicherheitsfachglas / Holz in Mahagonioptik • energiesparende LED-Leuchte • dimmbar • mehrere Heizstufen (1000 W / 2000 W) • Heißluftaustritt oben • Übertemperaturschutz • mit Fernbedienung

## AUFBAU (Abbildung 1)

1. Frontplatte aus Glas / Holz • 2. Heizkörper • 3. Kaltlufteintritte • 4. Heißluftaustrittgitter • 5. Hauptschalter • 6. Ein-/Aus-Taste • 7. Drucktasten für die Auswahl der Heizstufen • 8. Netzanschlusskabel • 9. Wandkonsole • 10. Aushängesicherung • 11. Schrauben und Dübeln für die Montage • 12. Dekorsteine  
**Tasten der Fernbedienung:**  
13. Ein-/Aus-Taste • 14. Drucktasten für die Auswahl der Heizstufen • 15. Dimmtaste

## BETRIEB

Das Gerät kann mit den oben angeordneten Drucktasten oder mit der Fernbedienung bedient werden.

Beim ersten Einschalten kann ein leichter Geruch entstehen, das ist eine natürliche Erscheinung. Der Geruch ist ungefährlich und dampft in kurzer Zeit ab. Hauptschalter (5) in Position I (Ein) kippen, das Gerät piept kurz.

Das Gerät kann mit der Taste I/O oben am Gerät ein- bzw. ausgeschaltet werden. Beim Einschalten wird zunächst nur der Flammeneffekt aktiviert, der Lüfter läuft noch nicht an. Halten Sie die Taste I/O gedrückt, so kann die Leuchtstärke in 5 Stufen eingestellt werden. Der integrierte Heizlüfter kann mit den Drucktasten 1000 W oder 2000 W in zwei Stufen aktiviert werden. Durch wiederholtes Drücken der gleichen Tasten kann die aktuelle Heizstufe ausgeschaltet werden. Das Gerät kann mit der Drucktaste I/O jederzeit ausgeschaltet werden.

Die Funktion der ON/OFF-Taste an der Fernbedienung ist mit der Funktion der I/O-Taste am Gerät identisch. Mit den Tasten 1000 W und 2000 W kann die Heizstufe für die entsprechende Taste ein- bzw. ausgeschaltet werden. Die ausgewählte Stufe kann am Gerät überprüft werden. Mit der Taste DIMMER kann die Leuchtstärke des Flammeneffekts in 5 Stufen eingestellt werden.

Der Austausch der eingebauten energiesparenden LED-Leuchte mit elektronischer Steuerung ist nicht erforderlich und kann auch nicht ausgetauscht werden.

Das Gerät wird durch den Übertemperaturschutz z.B. bei Abdecken der Lufteintritt- und Austrittöffnungen ausgeschaltet. Gerät durch Herausziehen des Netzsteckers vom Netz trennen. Gerät abkühlen lassen (min. 30 Minuten). Prüfen, ob die Lufteintritt- und Austrittöffnungen frei sind; bei Bedarf reinigen. Gerät wieder in Betrieb setzen. Spricht der Übertemperaturschutz erneut an, so ist das Gerät durch Gerät durch Herausziehen des Netzsteckers vom Netz zu trennen.

Gerät nach Gebrauch mit dem Hauptschalter (5) ausschalten.

## REINIGUNG UND WARTUNG

Für den optimalen Betrieb sollte das Gerät in Intervallen abhängig vom Grad der Verschmutzung, aber mindestens einmal pro Monat gereinigt werden.

1. Vor der Reinigung Gerät ausschalten und anschließend durch Herausziehen des Netzsteckers vom Netz trennen.

2. Gerät abkühlen lassen (min. 30 Minuten).

3. Lufteintritts- (3) und Austrittöffnungen (4) mit einem Staubsauger reinigen.

4. Außenoberfläche des Gerätes mit einem feuchten Tuch reinigen. Verwenden Sie keine aggressiven Reinigungsmittel. Es darf kein Wasser ins Geräteinnere oder zu den elektrischen Bauteilen eindringen!

## STÖRUNGSBEHEBUNG

| Fehler  | Mögliche Fehlerbehebung  |
|---|--|
| Das Gerät heizt nicht.                                      | Prüfen Sie die Stromversorgung.  |
| Flammeneffekt funktioniert nicht.                           | Prüfen Sie Beschreibung der Überhitzung.                               |
| Der Überhitzungsschutz wird häufig ausgelöst.               | Prüfen Sie die Stromversorgung.  |
| Das Gerät reagiert nicht auf die Signale der Fernbedienung. | Reinigen Sie das Gerät.<br>Prüfen Sie die Batterien der Fernbedienung. |



## ENTSORGUNG

Dieses Piktogramm – welches auf der Verpackung zu finden ist – bedeutet, dass das Gerät nicht mit dem Hausmüll gehandhabt werden darf. Das Gerät muss an einer Müllsammlung abgegeben werden, die über eine Genehmigung zur Übernahme von elektronischem Müll verfügt oder an der kommunalen Müllsammlung.

Mit dieser Tätigkeit schützen Sie die Umwelt, Ihre eigene Gesundheit und die Ihrer Mitmenschen.

Aktuelle Informationen in Bezug auf die Entsorgung, bekommen Sie von der Kommunalverwaltung, der Müllabfuhr, oder vom dem Geschäft wo Sie das Produkt gekauft haben.

### Entsorgung von Batterien, Akkus

Die Batterien / Akkus dürfen nicht mit dem normalen Hausmüll zusammen behandelt werden. Der Verwender ist gesetzlich dazu verpflichtet, gebrauchte, entladene Batterien/ Akkus am Sammelort des Wohnortes oder im Handel abzugeben. So ist es zu sichern, dass die Batterien / Akkus umweltschonend entsorgt werden.

## TECHNISCHE DATEN

Stromversorgung: ..... 230V ~ / 50 Hz  
Heizleistung (3 Stufen): ..... 1000 / 2000 W  
LED-Leuchte (nicht austauschbar): ..... 10 W  
Voraussichtliche Lebensdauer der LED-Leuchte: ..... 30.000 Stunden  
Schutzart: ..... IP20 Kein Schutz gegen eindringendes Wasser!  
Abmessungen des Heizers: ..... 90 x 56 x 11 cm  
Gewicht: ..... 16 kg  
Länge des Anschlusskabels: ..... 1,7 m  
Schalldruckpegel: ..... 48 dB(A)

## **elektromos fali kandalló**

A termék használatba vétele előtt, kérjük, olvassa el az alábbi használati utasítást és őrizze is meg. Az eredeti leírás magyar nyelven készült.

A 3 évesnél fiatalabb gyermekeket távol kell tartani a készüléktől, kivéve, ha folyamatos felügyelet alatt állnak. A 3 évesnél idősebb és 8 évesnél fiatalabb gyermekek csak ki/bekapcsolhatják a készüléket, feltéve, ha azt a normál működési helyzetében helyezték el és telepítették, valamint felügyelet alatt vannak vagy a készülék biztonságos használatára vonatkozó útmutatást kapnak, és megértik a használatból adódó veszélyeket.

Ezt a készüléket azok a személyek, akik csökkent fizikai, érzékelési vagy szellemi képességekkel rendelkeznek, vagy akiknek a tapasztalata és a tudása hiányzik, továbbá gyermekek 8 éves kortól csak abban az esetben használhatják, ha az felügyelet mellett történik, vagy a készülék biztonságos használatára vonatkozó útmutatást kapnak, és megértik a használatból eredő veszélyeket. Gyermekek nem játszhatnak a készülékkel. Gyermekek kizárólag felügyelet mellett végezhetik a készülék tisztítását vagy felhasználói karbantartását.

**FIGYELEM: Ezen készülék néhány része nagyon forróvá válhat és égési sérülést okozhat. Különösen vigyázni kell, ha gyermekek és kiszolgáltatót emberek vannak jelen.**

## FIGYELMEZTETÉSEK

**1.** Bizonyosodjon meg róla, hogy a készülék nem sérült meg a szállítás során! **2.** A készüléket kizárólag függőleges felületre szerelje! **3.** A felszerelésnél vegye figyelembe a fal alapanyagát, teherbírását! **4.** Ne

helyezze közvetlen sarokba, tartsa be a 2. ábrán feltüntetett minimális beépítési távolságokat! Vegye figyelembe a mindenkor országban érvényes biztonsági előírásokat! **5.** Mielőtt áram alá helyezi a készüléket, győződjön meg róla, hogy a fűtőkészülék stabilan van a falon! **6.** A készüléket nem szabad olyan programkapcsolóval, időkapcsolóval vagy különálló távvezérelt rendszerekkel stb. együtt használni, amelyek önállóan bekapcsolhatják a készüléket, mert a készülék esetleges letakarása, helytelen elhelyezése tűzveszélyt okozhat. **7.** A készülék rendeltetése szerint csak a levegő felmelegítésére használható, általános melegítési célokra nem. **8.** A kiáramló meleg levegő ne irányuljon közvetlenül függönyre, vagy más éghető anyagra! **9.** A meleg levegő kivezető nyílásnál a rács forró lehet! **10.** Ne helyezze gyúlékony anyag közelébe (min. 100 cm)! **11.** Tilos ott használni, ahol gyúlékony gőz vagy robbanásveszélyes por szabadulhat fel! Ne használja gyúlékony vagy robbanásveszélyes környezetben! **12.** Figyelem! Ez a készülék nem tartalmaz a szoba hőmérsékletét érzékelő termosztátot. Ne használja kis helyiségekben, ha azokban olyan személyek tartózkodnak, akik maguktól képtelenek a helyiség elhagyására, kivéve, ha állandó felügyelet biztosított. **13.** Csak folyamatos felügyelet mellett üzemeltethető! **14.** Tilos gyermekek közelében felügyelet nélkül működtetni! **15.** Csak száraz beltéri körülmények között használható! Óvja páras környezettől (pl. fürdőszoba, uszoda)! **16.** A készüléket TILOS fürdőkád, mosdókagyló, zuhany, úszómedence vagy szauna közelében használni! **17.** Tilos a készüléket gépjárművekben vagy szűk (< 5 m<sup>2</sup>), zárt helyiségekben használni (pl. lift)! **18.** Ha hosszabb ideig nem használja, a készüléket kapcsolja ki, majd húzza ki a csatlakozókábelt! A készüléket száraz, hűvös helyen tárolja! **19.** Mielőtt mozgatja a fűtőtestet, minden esetben áramtalanítsa azt! **20.** A készüléket az üveg előlapnál fogva emelni tilos! **21.** A készüléket tilos közvetlenül hálózati csatlakozóaljzat alatt elhelyezni! **22.** Ha bármilyen rendellenességet észlel (pl. szokatlan zajt hall a készülékből, vagy égett szagot érez) azonnal kapcsolja ki és áramtalanítsa! **23.** Ugyeljen arra, hogy a nyílásokon keresztül semmilyen tárgy vagy folyadék ne kerülhessen a készülékbe. **24.** Törékeny! Óvatosan bánjon vele, az eltört, elrepedt üveg sérülést okozhat! **25.** Óvja portól, párától, napsütéstől és közvetlen hőszugárzástól! **26.** Tisztítás előtt áramtalanítsa a készüléket a csatlakozódugó kihúzásával! **27.** A készüléket és a csatlakozókábelt vizes kézzel soha ne érintse meg! **28.** A csatlakozókábelt teljesen tekerje le! **29.** Csak 230V~ / 50Hz feszültségű földelt fali csatlakozóaljzatba szabad csatlakoztatni! Az áramkör 16 A-es kismegszakítóval védett legyen. **30.** Ne használjon hosszabbítót vagy elosztót a készülék csatlakoztatásához! **31.** Ne vezesse a csatlakozókábelt a készüléken, vagy a levegő be- és kivezető nyílások közelében! **32.** Ne vezesse a csatlakozókábelt szőnyeg, lábtörő, stb. alatt! **33.** A készüléket úgy helyezze el, hogy a csatlakozódugó könnyen hozzáférhető, kihúzható legyen! **34.** Csak magáncélú felhasználás engedélyezett, ipari nem!

## ÜZEMBE HELYEZÉS

A kicsomagoláshoz, üzembe helyezéshez két ember szükséges.

Az üveg előlap törékeny! Óvatosan bánjon vele, az eltört, elrepedt üveg sérülést okozhat!

Üzembe helyezés előtt óvatosan távolítsák el a csomagolóanyagot, nehogy megsértsék a készüléket vagy a csatlakozóvezetékét. Bármilyen sérülés esetén tilos üzembe helyezni!

1. A 2. és 3. ábra figyelembevételével válassza ki a falfelületet, ahová a fali kandallót fel fogja szerelni. Vegye figyelembe, hogy a csatlakozókábel hossza 1,7 m.
2. A készülék kizárólag száraz beltéri körülmények között használható!
3. A készüléket tilos közvetlenül hálózati csatlakozóaljzat alatt elhelyezni!
4. A termékről vegyék le a hungarocell védőelemeket, majd helyezték azokat vissza a dobozba, eredeti helyükre. A padlóra fektetett dobozra helyezték rá a készüléket, üveglappal felfelé.
5. Az üveg előlapot a csatlakozók felé elmozdítva távolítsák el a fűtőtestről. Helyezzék az üveg előlapot biztonságos távolságba a szerelés helyszínétől. Az üveget védő fóliát most még ne távolítsák el.
6. A 3. ábrának megfelelően rögzítse a fali tartókonzolt (9) vízszintesen a falra, a mellékelt tiplik és csavarok segítségével. Az ajánlott 600 mm-es magasságtól eltérhet, de a minimális padlószint feletti magasság 300 mm! A konzol síkja fekdűjön fel a falra. Vegye figyelembe a fal teherbírását!
7. A fűtőtest aljára, a mellékelt 2 kis csavarral szerelje fel a leemelést gátló lemezt (10) úgy, hogy a lemez majd a fal síkjához simuljon.
8. Akasszák a fűtőtestet a fali tartókonzolra.
9. Jelölje be a falon a leemelést gátló lemez furatait.
10. Akasszák le a fűtőtestet a falról, majd a bejelölt helyen fúrjanak a tipliknek megfelelő méretű furatokat a falba. A tipliket helyezték a furatokba.
11. Akasszák vissza a fűtőtestet a fali tartókonzolra, majd rögzítsék a csavarokkal a leemelést gátló lemezt a falhoz.
12. Győződjön meg róla, hogy a fűtőkészülék stabilan van a falon!
13. A készüléken, a láng-effekt előtti vízszintes felületen dekorációs célból izlése szerint kavicsokat helyezhet el.



14. Akasszák rá az üveg előlapot a fűtőtest oldalain lévő 2-2 rögzítési pontra.
15. A készülék főkapcsolója kikapcsolt (0) állásban legyen!
16. A távirányítóba helyezzen be 2 db AAA méretű (1,5 V) ceruzaelemet. Ügyeljen a helyes polarításra!
17. Csatlakoztassa a készüléket szabványos földelt fali csatlakozóaljzatba! Ezzel a készülék üzemkész.



**Áramütésveszély!** Tilos a készülék vagy tartozékainak szétszerelése, átalakítása! Bármely rész megsérülése esetén azonnal áramtalanítsa és forduljon szakemberhez.



Ha a hálózati csatlakozóvezeték megsérül, akkor a cserét kizárólag a gyártó, annak javító szolgáltatója vagy hasonlóan szakképzett személy végezheti el!



A készüléken lévő piktogram jelentése: **Tilos letakarni!**  
Letakarása túlmelegedést, tűzveszélyt, áramütést okozhat!

#### JELLEMZŐK

elektromos fali lámpávalkandalló, beépített ventilátoros fűtőtesttel, beltéri helyiségek levegőjének felmelegítésére • hangulatos láng-effekt • edzett síküveg / mahagóni hatású fa előlap • energiatakarékos LED fényforrás • beállítható fényerő • kapcsolható fűtés fokozatok (1000 W / 2000 W) • felső kifújjási pont • túlmelegedés elleni védelem • távirányítóval

#### FELEPÍTÉS (1. ábra)

1. üveg / fa előlap • 2. fűtőtest • 3. hideg levegő bevezető nyílások • 4. meleg levegő kivezető rács • 5. főkapcsoló • 6. be / ki nyomógomb • 7. fűtési fokozat nyomógombok • 8. hálózati csatlakozókábel • 9. fali tartókonny • 10. beemelt gyaló lemez • 11. csavarok, tiplik a felszereléshez • 12. kavicsok

#### A távirányító gombjai:

13. be / ki nyomógomb • 14. fűtési fokozat nyomógombok • 15. fényerőszabályzó gomb

#### ÜZEMELTETÉS

A készülék a telején lévő nyomógombokkal, vagy távirányítóval üzemeltethető.

Első bekapcsoláskor enyhé szagot érezhet, ami természetes jelenség. Veszélytelen és hamar elillan.

A főkapcsolót (5) billentse I (be) állásba, ekkor a készülék röviden síp.

A készülék telején lévő I/O nyomógombbal be- és kikapcsolhatja a készüléket. Bekapcsoláskor először csak a láng-effekt kezd működni, fűtés nélkül. Ha nyomva tartja az I/O gombot, akkor 5 fokozatban beállítja a láng-effekt fényerőjét. A beépített ventilátoros fűtést két fokozatban kapcsolhatja be, az 1000 W vagy 2000 W nyomógombokkal. Ugyanezen gombok ismételt megnyomásával ki is kapcsolhatja az aktuális fűtési fokozatot. A készüléket bármikor kikapcsolhatja az I/O nyomógombbal.

A távirányítón lévő ON/OFF gomb funkciója megegyezik a készülék I/O gombjának funkciójával. A távirányító 1000 W és 2000 W gombjával be- és kikapcsolhatja a gombhoz tartozó fűtési fokozatot. A kiválasztott fokozatot a készüléken tudja ellenőrizni. A DIMMER gombbal 5 fokozatban állíthatja be a láng-effekt fényerőjét.

A beépített energiatakarékos, elektronikus vezérelt LED fényforrás nem igényel cserét, nem cserélhető.

A **túlmelegedés elleni védelem** túlmelegedés esetén kikapcsolja a készüléket, pl. a levegő be- és kivezető nyílások letakarásakor. Áramtalanítsa a készüléket a csatlakozódugó kihúzásával. Hagyja lehűlni a készüléket (min. 30 perc). Ellenőrizze, szabadok-e a levegő be- és kivezető nyílások; ha kell, tisztítsa meg. Ismét helyezze üzembe a készüléket. Ha a túlmelegedés elleni védelem ekkor is aktíválódik, áramtalanítsa a készüléket a csatlakozódugó kihúzásával és forduljon szakszervizhez. Használat után kapcsolja ki a készüléket a főkapcsolójával (5).

#### TISZTÍTÁS, KARBANTARTÁS

A készülék optimális működése érdekében a szennyeződés mértékétől függő gyakorisággal, de legalább havonta egyszer szükséges lehet a készülék tisztítása.

1. Tisztítás előtt kapcsolja ki a készüléket, majd áramtalanítsa a csatlakozódugó kihúzásával!

2. Hagyja lehűlni a készüléket (min. 30 perc).

3. A levegő be- (3) és kivezető (4) nyílásokat porszívóval tisztítsa meg!

4. Enyhén nedves ruhával tisztítsa meg a készülék külsejét. Ne használjon agresszív tisztítószereket! A készülék belsejébe, az elektromos alkatrészekre nem kerülhet víz!

#### HIBAELHÁRÍTÁS

| Hibajelenség                                     | A hiba lehetséges megoldása               |
|--|---|
| A készülék nem fűt.                              | Ellenőrizze a hálózati tápellátást!       |
| Láng-effekt nem működik.                         | Ellenőrizze a túlmelegedéséneli letakart! |
| Sűrűn aktiválódik a túlmelegedés elleni védelem. | Ellenőrizze a hálózati tápellátást!       |
| A készülék nem reagál a távirányító jeleire.     | Tisztítsa meg a készüléket!               |
|  | Ellenőrizze a távirányító elemét!         |



#### ÁRTALMATLANÍTÁS

Ez a piktogram – mely a termékben vagy a csomagoláson található – azt jelenti, hogy nem szabad a készüléket a normál háztartási hulladékkal együtt kezelni.

A készüléket elektronikai hulladék átvételére engedélyezett hulladékgyűjtő helyen, vagy a helyi hulladékkezelő üzemnél adja le.

E tevékenységével Ön védi a környezetet, információt és a saját egészségét.

Az ártalmatlanítással kapcsolatban aktuális információkat a helyi önkormányzattól, a szemétszállító cégtől, vagy attól az üzlettől kaphat, ahol a terméket vásárolta.

#### Az elemek, akkuk ártalmatlanítása

Az elemeket / akkukat nem szabad a normál háztartási hulladékkal együtt kezelni. A felhasználó törvényi kötelezettsége, hogy a használt, lemerült elemeket / akkukat lakohelye gyűjtőhelyén, vagy a kereskedelemben leadja. Így biztosítható, hogy az elemek / akkuk környezetkímélő módon legyenek ártalmatlanítva.

#### MŰSZAKI ADATOK

tápellátás: ..... 230V ~ / 50 Hz  
 fűtési teljesítmény ( SSS ): ..... 1000 / 2000 W  
 LED világítás (nem cserélhető): ..... 10 W  
 a LED fényforrás várható élettartama: ..... 30000 óra  
 IP védelem: ..... IP20: Víz behatolása ellen nem védett!  
 fűtőtest mérete: ..... 90 x 56 x 11 cm  
 tömege: ..... 16 kg  
 csatlakozókábel hossza: ..... 1,7 m  
 hangnyomás: ..... 48 dB(A)



## elektrický nástenný krb

Pred použitím si pozorne prečítajte tento návod na použitie a uschovajte ho. Tento návod je preklad originálneho návodu.

Spotřebič držíte mimo dosahu dětí do 3 rokov, okrem pripadu, keď deti máte neustále pod dozorom.

Deti staršie ako 3 roky a mladšie ako 8 rokov môžu spotrebič len za- a vypnúť za predpokladu, že je umiestnený a inštalovaný vo svojej normálnej prevádzkovej polohe, ak sú deti pod dozorom alebo sú poučení o bezpečnom používaní spotrebiča a pochopia možné nebezpečenstvá pri používaní výrobku.

Spotřebič nie je určený na používanie osobami so zníženými fyzickými, zmyslovými alebo mentálnymi schopnosťami, alebo s nedostatkom skúseností a vedomostí, vrátane detí od 8 rokov, používať ho môžu len pokiaľ im osoba zodpovedá za ich bezpečnosť, poskytuje dohľad alebo ich poučí o bezpečnom používaní spotrebiča a pochopia nebezpečenstvá pri používaní výrobku. Deti by mali byť pod dohľadom, aby sa o

spotrebičom nehrali. Čistenie alebo údržbu výrobku môžu vykonať deti len pod dohľadom.

**POZOR: Niektoré časti tohto spotrebiča môžu byť horúce a môžu spôsobiť popáleniny. Obzvlášť treba dávať pozor, keď sú v prítomnosti spotrebiča deti a osoby so zníženými fyzickými a mentálnymi schopnosťami.**

## UPOZORNENIE

1. Skontrolujte, či prístroj sa nepoškodil pri doprave! 2. Prístroj namontujte na zvislý povrch! 3. Pri montáži berte do úvahy základný materiál a zaťaženie steny! 4. Neumiestňujte ho priamo do rohu, dodržiavajte minimálne vzdialenosti podľa obrazu č. 2. Berte ohľad na bezpečnostné pokyny, ktoré môžu byť daným štátom špecifické! 5. Pred pripojením k elektrickej sieti sa presvedčte, či je prístroj stabilne namontovaný na stenu! 6. Prístroj je zakázané používať spolu s takým ovládačom, časovým spínačom, ktorý môže samostatne zapnúť prístroj, pretože v prípade prikrytia zariadenia alebo jeho nevhodné umiestnenie môže spôsobiť požiar. 7. Výrobok používajte len na jeho účel, na ohrievanie vzduchu, na všeobecné ohrievanie nie. 8. Otvor vývodu vzduchu nikdy nesmeruje priamo na záclony alebo iné horľavé látky! 9. Mriežka pri otvore vývodu teplého vzduchu môže byť horúca! 10. Pri umiestnení dbajte na to, aby ste prístroj neumiestnili v bezprostrednej blízkosti horľavých látok! (min. 100 cm) 11. Prístroj je zakázané používať v priestoroch s horľavými výparmi alebo výbušným prachom! Nepoužívajte ho v horľavých a výbušných prostrediach! 12. Upozornenie! Tento prístroj neobsahuje termostat, snímajúci okolitú teplotu miestnosti. Nepoužívajte ho v malých miestnostiach, ak sa v nich zdržiavajú osoby, ktoré nie sú schopné sami opustiť tento priestor, s výnimkou, keď je zabezpečený ich nepretržitý dozor. 13. Prístroj prevádzkujte len pod stálym dozorom! 14. Nenechajte bez dozoru v blízkosti detí! 15. Používajte len v suchom, vnútorom prostredí! Chráňte pred vlhkým prostredím (napr. kúpeľňa, plaváreň)! 16. Použitie zariadenia v blízkosti vane, umývadla, sprchy, bazénu alebo sauny je **ZAKÁZANE!** 17. Prístroj nepoužívajte v motorových vozidlách alebo v úzkych, uzavretých miestnostiach (< 5 m<sup>2</sup>, napr. výťah)! 18. Ak prístroj dlhší čas nepoužívate, vypnite ho, potom odpojte ho zo siete! Prístroj uložte na suché, chladné miesto! 19. Prístroj pred umiestnením odpojte zo siete! 20. Zdvihnúť prístroj o sklenený predný kryt je zakázané! 21. Prístroj je zakázané umiestniť bezprostredne pod sieťovú zásuvku! 22. Ak počas používania zistíte akúkoľvek poruchu (napr. zvýšený hluk alebo citíte zvláštny zápach), okamžite vypnite prístroj a odpojte ho od elektrickej siete! 23. Dbajte na to, aby sa cez otvory do prístroja nedostali žiadne predmety, voda alebo tekutina. 24. Pozor: krehký! Buďte opatrní, prasknuté sklo môže zapríčiniť úraz! 25. Chráňte pred prachom, parou, slnečným a priamym tepelným žiarením! 26. Prístroj pred čistením odpojte od elektrickej siete, vytiahnite zástrčku zo siete! 27. Ohrievača a pripojovacieho kábla sa nikdy nedotknite mokrou rukou! 28. Pripojovací kábel celkom rozмотajte! 29. Pripojte len do uzemnenej zásuvky s napájaním: 230 V~ / 50 Hz! Elektrický obvod musí byť chránený 16 A ističom. 30. Pri pripojení prístroja do elektrickej siete nepoužívajte predlžovací prívod alebo rozbočovač! 31. Kábel nevedte cez prístroj alebo v blízkosti vývodu teplého/studeného vzduchu! 32. Prívodný kábel nevedte pod kobercom, rohožkou atď.! 33. Prístroj umiestnite tak, aby ste mali dostatok miesta na vytiahnutie zástrčky! 34. Len pre domáce účely, priemyselné použitie je zakázané!

## UVEDENIE DO PREVÁDZKY

K odstráneniu balenia a k uvedeniu do prevádzky sú potrebné 2 osoby. Sklenený predný kryt je krehký! Buďte opatrní, prasknuté sklo môže zapríčiniť úraz!

Pred uvedením do prevádzky opatrne odstráňte balenie prístroja a dbajte na to, aby ste prístroj alebo sieťový kábel nepoškodili. V prípade poškodenia prevádzkovanie prístroja je zakázané!

1. Na základe obrazov č. 2 a 3 vyberte povrch steny, na ktorý chcete zavesiť nástenný krb. Berte do úvahy, že dĺžka pripojovacieho kábla je 1,7 m.
2. Prístroj prevádzkujte len vo vnútorom, suchom prostredí!
3. Prístroj je zakázané umiestniť pod sieťovú zásuvku!
4. Odstráňte z prístroja polystyrénové ochranné prvky, odložte ich späť do krabice na pôvodné miesto. Umiestnite prístroj na podlahu uloženú krabicu, aby sklenený predný kryt bol smerom nahor.
5. Sklenený predný kryt odstráňte z prístroja pohybom v smere tlačidiel. Odložte sklenený predný kryt na bezpečnostné miesto od miesta montáže. Ochrannú fóliu ešte neodstráňte zo skleneného krytu.
6. Na základe obrazu č.3 priloženými skrutkami a hmoždinkami pripevnite nástennú konzolu (9) horizontálne na stenu. Výška môže byť odchylná od odporúčanej 600 mm výšky, ale minimálna výška nad podlahou je 300 mm! Konzolu nasadte tesne na stenu. Berte do úvahy nosnosť steny!
7. Zabezpečovací modul proti odmontovaniu (10) namontujte na spodnú časť ohrievacieho telesa pomocou 2 priložených skrutiek tak, aby ten modul bol pripevnený tesne k stene.
8. Zaveste ohrievacie teleso na nástennú konzolu.
9. Označte na stene miesto otvorov pre zabezpečovací modul proti odmontovaniu.

10. Dajte dole ohrievacie teleso zo steny, vyvráťajte do steny otvory vhodné pre hmoždinky. Vložte hmoždinky do otvorov.
11. Zaveste ohrievacie teleso na nástennú konzolu, potom skrutkami pripevnite na stenu zabezpečovací modul proti odmontovaniu.
12. Presvedčte sa o stabilnej montáži prístroja!
13. Na rovnej ploche pred plameňovým efektom môžete umiestniť dekoračné kamienky.
14. Zaveste sklenený predný kryt na 2-2 upevňovacie body na bokoch ohrievacieho telesa.
15. Hlavný vypínač prístroja musí byť v polohe vypnutia (0)!
16. Do diaľkového ovládača vložte 2 kusy batérie typu AAA (1,5 V). Dbajte na správnu polaritu vložených batérií!
17. Prístroj zapojte do normalizovanej uzemnenej zásuvky elektrickej siete! Týmto je prístroj pripravený k prevádzke.



**Nebezpečenstvo úrazu prúdom!** Rozoberať, prerábať prístroj alebo jeho príslušenstvo je prísne zakázané! V prípade akéhokoľvek poškodenia prístroja alebo jeho súčasti okamžite ho odpojte od elektrickej siete a obráťte sa na odborný servis!



Ak sa sieťový kábel poškodí, výmenu kábla zverte výrobcovi alebo odbornému servisu!



Význam piktogramu: **Prístroj nezakryte!**

Zakrytie prístroja môže spôsobiť prehriatie, nebezpečenstvo požiaru a úder elektrickým prúdom!

#### CHARAKTERISTIKA

\* elektrický nástenný krb, zabudované ohrievacie teleso s ventilátorom, pre interiérové použitie • dekoračný plameňový efekt • kalené sklo / drevený predný kryt – prevedenie: mahagón • energeticky úsporné LED svetlá • nastaviteľný jas • nastaviteľný stupeň ohrievania (1000 W / 2000 W) • horný výfukový bod • ochrana proti prehriatiu • diaľkovým ovládačom

#### KONŠTRUKCIA (obraz č.1)

1. sklenený / drevený predný kryt • 2. ohrievacie teleso • 3. vstupné otvory pre studený vzduch • 4. výstupná mriežka pre teplý vzduch • 5. hlavný spínač • 6. za-vypínač • 7. tlačidlá ohrievacieho stupňa • 8. sieťový pripojovací kábel • 9. nástenná konzola • 10. zabezpečovací modul proti odmontovaniu • 11. skrutky, hmoždinky k montáži • 12. dekoračné kamienky

#### Tlačidlá diaľkového ovládača:

13. za-vypínač • 14. tlačidlá ohrievacieho stupňa • 15. tlačidlo regulátora jasu

#### PREVÁDZKA PRÍSTROJA

Prístroj sa prevádzkuje pomocou tlačidiel na vrchnej časti alebo diaľkovým ovládačom.

Po prvom zapnutí prístroja môžete cítiť mierny zápach, ktorý je prirodzeným javom. Nie je nebezpečný a rýchlo sa odparí.

Hlavný spínač (5) stlačte do polohy I zapnutia, vtedy prístroj krátko pipne. Tlačidlom I/O na vrchnej časti prístroja môžete za-vypnúť zariadenie. Po zapnutí funguje najprv len plameňový efekt, bez ohrievania. Počas druhého stlačenia tlačidla I/O, môžete nastaviť jas plameňového efektu v 5 stupniciach. Zabudované ventilátorové ohrievanie sa dá zapnúť v 2 stupniciach, stlačením 1000 W alebo 2000 W tlačidla. Stlačením tých istých tlačidiel môžete vypnúť aktuálny ohrievací stupeň. Prístroj hockedy môžete vypnúť tlačidlami I/O.

Funkcia tlačidla ON/OFF na diaľkovom ovládači je tožná s funkciou prístroja I/O prístroja. Tlačidlami 1000 W a 2000 W na diaľkovom ovládači sa za-vypína k tlačidlom patriaci stupeň ohrievania. Zvoľiteľný stupeň sa dá skontrolovať na prístroji. Tlačidlom DIMMER môžete nastaviť jas plameňového efektu v 5 stupniciach.

Zabudované, energeticky úsporné a elektricky ovládateľné LED svetlá nevyžadujú výmenu, ne dá sa to vymeniť.

V prípade prehriatia prístroja, napr. zakrytím alebo odkrytím výfukového otvoru, sa prístroj vypne ochranou proti prehriatiu. Prístroj odpojte od elektrickej siete vytiahnutím elektrickej zástrčky. Nechajte prístroj vychladnúť (min. 30 minút). Skontrolujte otvory privodu a výfuku vzduchu; v prípade potreby ich vyčistite. Potom prístroj zapnite znovu. Ak ochrana proti prehriatiu prístroj vypne znovu, prístroj odpojte od elektrickej siete a obráťte sa na odborný servis.

Po použití vypnite prístroj hlavným spínačom (5).

#### ČISTENIE, ÚDRŽBA

K optimálnej prevádzke je potrebné čistenie prístroja minimálne jedenkrát za mesiac.

1. Pred čistením vypnite prístroj a odpojte ho zo siete!
2. Prístroj nechajte vychladnúť (minimálne 30 min).
3. Vstupné (3) a výstupné (4) otvory vzduchu vyčistite vysávačom!
4. Prístroj pouterajte zvonka mierne vlhkou handrou! Nepoužívajte agresívne chemikálie! Dbajte na to, aby sa do vnútra prístroja do elektrických súčiastok nedostala voda!

#### ODSTRÁNENIE PORUCHY

| Porucha  | Odstránenie poruchy                             |
|--|---|
| Prístroj neohrieva.                                | Skontrolujte sieťové napájanie.                 |
| Nefunguje plameňový efekt.                         | Skontrolujte opis pri ochrane proti prehriatiu. |
| Často sa aktivuje ochrana proti prehriatiu.        | Skontrolujte sieťové napájanie.                 |
| Prístroj nereaguje na signály diaľkového ovládača. | Očistite prístroj.                              |
|  | Skontrolujte batérie v diaľkovom ovládači.      |



#### ZNEHODNOCOVANIE

Tento piktogram – ktorý nájdete na prístroji alebo na balení prístroja – znamená, že prístroj nesmiete vyhodit' do smeti s odpadmi z domácnosti.

Prístroj odovzdajte do zberu, na miesto určené pre elektrický odpad.

Touto činnosťou chránite životné prostredie, zdravie ľudí okolo Vás a vaše zdravie.

Aktuálne informácie o znehodnocovaní dostanete od miestnej samosprávy, od smetiarov, alebo od obchodu, kde ste výrobok zakúpili.

#### Likvidácia batérií

Batérie sa nesmú likvidovať spolu s komunálnym odpadom. Používateľ má zákonnú povinnosť na odovzdávanie použitých batérií vo vyhradených zberniach, určených na tento účel.

Tým je zabezpečené, aby batérie boli zneškodnené environmentálne prijateľným spôsobom.

#### TECHNICKÉ ÚDAJE

napájanie: ..... 230V~ / 50 Hz  
výkon ohrievania ( < < < ): ..... 1000 / 2000 W  
LED svetlenie (nevymeriteľné): 10 W  
životnosť LED svetlenia: ..... 30000 hod.  
IP ochrana: ..... IP20: Bez ochrany proti vniknutiu vody!  
rozmery ohrievacieho telesa: ... 90 x 56 x 11 cm  
hmotnosť: ..... 16 kg  
dĺžka pripojovacieho kábla: ... 1,7 m  
hlučnosť: ..... 48 dB(A)

Înainte de punerea în funcțiune a aparatului, vă rugăm citiți instrucțiunile de utilizare de mai jos și păstrați-le. Originalul a fost redactat în limba maghiară.

Copiii sub 3 ani trebuie ținuti departe de dispozitiv, cu excepția cazului în care sunt sub supraveghere permanentă.

Copiii peste 3 ani, dar sub 8 ani au voie numai să oprească și să pornească aparatul, dacă aparatul este instalat și poziționat în condiții normale de utilizare, și în cazul în care sunt supravegheați de către o persoană care răspunde de siguranța lor, sau sunt informați cu privire la funcționarea aparatului în condiții de siguranță și au înțeles ce pericole pot rezulta din utilizarea necorespunzătoare.

Acest aparat nu este destinat utilizării de către persoane cu capacități fizice, senzoriale sau mentale diminuate, ori de către persoane care nu au experiență sau cunoștințe suficiente (inclusiv copiii), copiii peste 8 ani pot utiliza aparatul în cazul în care sunt supravegheați de către o persoană care răspunde de siguranța lor, sau sunt informate cu privire la funcționarea aparatului în condiții de siguranță și au înțeles ce pericole pot rezulta din utilizarea necorespunzătoare. În cazul copiilor supravegherea este recomandabilă pentru a evita situațiile în care copiii se joacă cu aparatul. Curățarea sau utilizarea produsului de către copii este posibilă numai cu supravegherea unui adult.

**ATENȚIE: Unele părți ale aparatului pot deveni foarte fierbinți și pot cauza arsuri. Este necesară precauție sporită dacă sunt prezenți copii sau persoane cu capacități fizice, senzoriale sau mentale diminuate.**

## ATENȚIONĂRI

**1.** Asigurați-vă că aparatul nu a suferit nici-o avarie în cursul transportului! **2.** Amplasați aparatul exclusiv pe o suprafață verticală! **3.** La montaj trebuie să țineți cont de materialul peretelui și capacitatea peretelui de a susține greutatea aparatului! **4.** Nu amplasați aparatul exact într-unul din colțurile încăperii! Respectați distanțele minime de protecție specificate în Figura 2! În plus, luați în considerare măsurile de siguranță aplicabile în țara Dv.! **5.** Înainte de a alimenta aparatul, verificați dacă aparatul este stabil și a fost fixat în mod corespunzător pe perete! **6.** Este interzisă acționarea aparatului prin intermediul declanșatoarelor programabile, a temporizatoarelor sau a sistemelor de telecomandă separate care pot cupla în mod autonom aparatul, deoarece o eventuală acoperire sau amplasare necorespunzătoare a acestuia poate provoca pericol de incendiu. **7.** Aparatul poate fi folosit doar conform destinației sale, adică pentru încălzirea aerului, dar nu și pentru încălzirea altor substanțe. **8.** Nu orientați fantele de evacuare a aerului direct către obiecte ușor inflamabile de exemplu perdele! **9.** La orificiul de evacuare al aerului cald grilajul poate fi fierbinte! **10.** Nu așezați aparatul în preajma materialelor inflamabile! (distanța minimă: 100 cm) **11.** Este interzisă folosirea aparatului în locurile unde se pot forma vapori inflamabili sau pot fi eliberate pulberi care prezintă pericole de explozie. Nu folosiți aparatul în medii cu materiale inflamabile sau explozive! **12.** Atenție! Acest produs nu include termostat care sesizează temperatura camerei. Nu folosiți aparatul în încăperi mici dacă acolo sunt persoane care sunt în imposibilitatea de a părăsi sala, cu excepția cazului în care supravegherea continuă este asigurată. **13.** Poate fi utilizat numai cu supraveghere continuă! **14.** Dacă sunt copii în preajmă, este interzisă exploatarea fără supraveghere a aparatului. **15.** Poate fi folosit doar în interiorul clădirilor, în încăperi uscate! Feriți aparatul de mediile unde sunt prezenți vapori (ex. baie, piscină)! **16.** ESTE INTERZISĂ folosirea aparatului în apropierea vanelor, cabinelor de duș, piscinelor ori a saunelor! **17.** Este interzisă folosirea aparatului în autovehicule sau în încăperi înguste (< 5 m<sup>3</sup>), închise (ex. lifturi)! **18.** Dacă nu veți folosi aparatul o perioadă mai îndelungată de timp, opriți-l și scoateți-l de sub tensiune prin extragerea fișei cablului de alimentare din priză! Aparatul se depozitează în loc usat și răcoros! **19.** Înaintea deplasării aparatului, scoateți-l de sub tensiune prin extragerea fișei cablului de alimentare din priză! **20.** Este interzis ridicarea aparatului ținând de panoul frontal din sticlă! **21.** Este interzis amplasarea aparatului sub prize! **22.** Dacă observați că ceva este în neregulă (de ex. auziți zgomote ciudate care vin din interiorul aparatului sau simțiți că miroase a ars) opriți imediat aparatul și scoateți-l de sub tensiune! **23.** Aveți grijă ca nici un obiect sau nici un fel de lichid să nu pătrundă prin orificii în aparat! **24.** Fragil! Manevrați aparatul cu atenție, sticla spartă sau crăpată poate provoca leziuni! **25.** Nu expuneți aparatul la praf, la aburi, la incidența directă a radiației solare sau termice! **26.** Înaintea curățării aparatului, scoateți-l de sub tensiune prin extragerea fișei cablului de alimentare din priză! **27.** Nu atingeți niciodată aparatul sau cablul de alimentare cu mâna umedă! **28.** Desfășurați în întregime cablul de alimentare! **29.** Aparatul poate fi conectat doar la o priză standard cu împământare aferentă rețelei monofazate de 230 V~ / 50 Hz! Circuitul trebuie să fie protejat cu întrerupător de 16 A. **30.** Nu folosiți prelungitor sau triplu ștecher pentru racordarea aparatului la rețeaua electrică! **31.** Nu așezați cablul de alimentare pe aparat sau în apropierea orificiilor de admisie și evacuare a aerului! **32.** Nu așezați

cablul de conectare sub covor, preș etc.! **33.** Amplasați aparatul astfel încât fișa cablului de alimentare să fie ușor accesibilă și să poată fi scoasă cu ușurință! **34.** Aparatul este destinat folosinței personale. Folosirea sa cu destinație industrială este interzisă!

## PUNEREA ÎN FUNCȚIUNE

Pentru despachetare și punere în funcțiune este nevoie de doi oameni.

Panoul frontal din sticlă este fragil! Se manevrează cu grijă, sticla spartă sau crăpată poate provoca leziuni!

Înainte de punerea în funcțiune a aparatului, îndepărtați cu grijă ambalajul acestuia acționând cu atenție pentru a preveni deteriorarea aparatului sau a cablului de conexiune. În cazul sesizării vreunei avarii, punerea în funcțiune a aparatului este interzisă.

1. Conform fig. 2. și 3. Selectați suprafața de perete unde urmează să montați șemineul de perete. Rețineți că lungimea cablului de conectare este de 1,7 m.
2. Aparatul poate fi folosit exclusiv în condiții de interior, în incinte uscate.
3. Este interzisă amplasarea aparatului sub prize de rețea!
4. Scoateți de pe produs elementele de protecție húngarocell și puneți înapoi în cutie, la locul lor. Pe cutia de pe podea puteți așeza aparatul cu panoul de sticlă în sus.
5. Panoul frontal din sticlă se îndepărtează de pe aparat prin deplasarea spre comutatoare. Panoul frontal din sticlă trebuie pus la o distanță de siguranță de la locul de asamblare. Încă nu îndepărtați folia de protecție de pe sticlă.
6. Conform fig. 3. montați suportul de perete (9) orizontal pe perete cu ajutorul diblurilor și a șuruburilor anexate. Înălțimea recomandată de 600 mm poate fi diferită, dar înălțimea minimă deasupra podelei este de 300 mm! Planul consolei să fie aliniat la perete. Luați în considerare ce sarcină poate purta peretele!
7. Pe partea inferioară a aparatului montați cu cele 2 șuruburi mici anexate placa de blocare ridicare (10) în așa fel ca aceasta să fie aliniată la planul peretelui.
8. Montați aparatul pe suportii de perete.
9. Marcați pe perete locul găurilor pentru placa de blocare la ridicare.
10. Scoateți radiatorul de pe perete și găuriți peretele conform diblurilor în locurile marcate. Plasați diblurile în găuri.
11. Agățați din nou aparatul pe suportul de perete și fixați cu șuruburi la perete placa de blocare ridicare.
12. Convingeți-vă că ventilconvectorul este fixat în mod stabil pe perete!
13. Pe aparat unde este suprafața plană din fața efectului de flacără pot fi așezate pietre pentru decor după gustul Dvs.
14. Agățați panoul frontal din sticlă pe cele 2-2 puncte de fixare de pe aparatul de încălzire.
15. Comutatorul principal să fie în poziția oprit (0)!
16. Introduceți 2 baterii de tip creion AAA (de 1,5 V) în telecomandă respectând polaritatea indicată!
17. Introduceți fișa aparatului într-o priză standard cu pământare. După efectuarea acestor operații, aparatul este alimentat și pregătit pentru funcționare!



**Pericol de electrocutare!** Este interzisă demontarea sau modificarea aparatului ori a părților componente ale acestuia. În cazul avariei oricărei părți a aparatului, scoateți imediat aparatul de sub tensiune și chemați un specialist!



În cazul în care cablul de alimentare de la rețeaua electrică se defectează schimbarea acestuia poate fi efectuată exclusiv de către producător, de service-ul acestuia sau de către o persoană cu o calificare similară!



Semnificația pictogramei de pe aparat: **Acoperirea interzisă!**  
Acoperirea poate provoca supraîncălzire, incendiu, șoc electric!

### CARACTERISTICI

șemineu decor electric de perete, corp de încălzire cu ventilator încorporat, pentru încălzirea aerului din spațiile interioare • efect flacără • placă din sticlă caldă / panou frontal efect de lemn mahagoni • sursă de lumină LED, energoeficientă • luminozitate reglabilă • trepte de încălzire setabile (1000 W / 2000 W) • punct de evacuare pe partea de sus • protecție împotriva supraîncălzirii cu telecomandă

### CONSTRUCȚIE (Figura 1.)

1. panou frontal din sticlă / lemn • 2. încălzitor • 3. orificii intrare aer rece • 4. grilaj evacuare aer cald • 5. comutator principal • 6. buton pornire/oprire • 7. buton selectare treaptă de încălzire • 8. cablu conectare rețea • 9. suport de perete • 10. placă blocare ridicare • 11. șuruburi, dibluri pentru montare • 12. pietre

### Butoanele telecomenzii:

13. buton de pornire-oprire • 14. buton selectare trepte de încălzire • 15. buton reglare luminozitate

### FUNCȚIONARE

Aparatul poate fi utilizat cu ajutorul comutatoarelor de pe partea de sus, sub carcasă sau prin telecomandă. La prima pornire se simte un miros ușor, acesta este un fenomen firesc. Inofensiv și se evaporă rapid. [FK 16] Împingeți comutatorul principal (5) în poziția I (pornit) în acest caz aparatul emite un semnal sonor scurt.



Cu butonul I/O de pe partea de sus al aparatului poate fi pornit sau oprit șemineul. La pornire numai efectul de flacără va funcționa fără încălzire. Dacă țineți apăsat butonul I/O, atunci puteți regla în 5 trepte luminozitatea efectului de flacără. Incalzirea încorporată prin ventilator poate fi pornită în două trepte cu butoanele 1000 W sau 2000 W. Prin apăsarea repetată a acestor butoane puteți giri treapta de încălzire actuală. Aparatul poate fi oprit oricând prin butonul I/O.

Funcțiile ON/OFF de pe **telecomandă** sunt identice cu funcțiile butonului I/O de pe aparat. Cu butoanele telecomenzii 1000 W și 2000 W poate fi pornit și oprit treapta de încălzire aferentă butonului. Treapta selectată poate fi verificată pe aparat. Cu butonul DIMMER puteți regla în 5 trepte luminozitatea efectului de flacără.

Sursa de lumină LED încorporată este energoeficientă, controlată electronic și nu necesită schimbare, nu poate fi schimbat.  
**Protecția împotriva supraîncălzirii** oprește funcționarea aparatului, de ex. acoperirea orificiilor de intrare sau evacuare a aerului. Scoateți de sub tensiune aparatul prin scoaterea din soclu a conectorului. Lăsați aparatul să se răcească (min. 30 minute). Verificați dacă orificiile de intrare și evacuare a aerului sunt libere; dacă este necesar aceste orificii trebuie curățate. Dacă protecția la supraîncălzire se activează și astfel, scoateți aparatul de sub tensiune prin îndepărtarea conectorului din soclul de rețea și apălați la un specialist.

După utilizare opriți aparatul de la comutatorul principal (5).

#### CURĂȚARE ȘI ÎNTREȚINERE

În vederea asigurării unei funcționări optime a aparatului, în funcție de cantitatea de murdărie depusă, poate fi necesară curățarea mai frecventă sau mai rară a aparatului, asigurându-se totuși cel puțin o curățare pe lună.

1. Înainte de curățare opriți aparatul și decuplați-l de la rețeaua de alimentare prin scoaterea fișei cablului de alimentare din priză!

2. Lăsați aparatul să se răcească (timp de min. 30 de minute).

3. Curățați cu aspiratorul orificiile de admisie (1) și evacuare (2) a aerului!

4. Ștergeți exteriorul carcasei aparatului cu ajutorul unei lavele ușor umezite. Nu utilizați soluții de curățare agresive. Aveți grijă să nu pătrundă apă în interiorul aparatului, mai precis pe piesele electrice și electronice!

#### DEPANARE

| Defecțiune                               | Soluția posibilă  |
|--|---|
| Aparatul nu încălzește.                  | Verificați tensiunea de alimentare de la rețea.                               |
| Nu funcționează efectul de flacără.      | Verificați cele specificate la capitolul protecție împotriva supraîncălzirii. |
| Sistemul de protecție la supraîncălzire. | Verificați tensiunea de alimentare de la rețea.                               |
| Se activează prea des.                   | Curățați aparatul.  |
|  | Verificați bateriile telecomenzii.  |



#### PROTECȚIA MEDIULUI

Acestă pictogramă – care apare pe produs sau pe ambalaj – înseamnă că produsele nu pot fi tratate ca deșeurii menajere. Produsul trebuie predat la locații de colectare deșeurilor autorizate să primească deșeurii electronice sau la stațiile locale de tratare a deșeurilor. Cu această activitate protejați mediul, sănătatea proprie și a celor din jur. Informații actuale legate de protecția mediului puteți primi de la administrația locală, de la compania de deșeurii sau de la firma de unde ați achiziționat produsul.

#### Tratarea bateriilor/acumulatorilor

Bateriile și acumulatorii nu pot fi țărtați împreună cu deșeurile menajere. Utilizatorul are obligația legală de a preda bateriile / acumulatorii uzați sau epuizați la punctele de colectare sau în comerț. Acest lucru asigură faptul că bateriile / acumulatorii vor fi țărtați în mod ecologic.

#### DATE TEHNICE

tensiunea de alimentare: ..... 230V / 50 Hz  
putere de încălzire ( SSS ): ..... 1000 / 2000 W  
iluminare LED (nu este schimbabil): ..... 10 W  
durata de viață estimată a sursei de lumină LED: ..... 30000 ore  
protecție IP: ..... IP20: nu este protejat împotriva pătrunderii apei!  
dimensiunile aparatului: ..... 90 x 56 x 11 cm  
masa aparatului: ..... 16 kg  
lungimea cablului de alimentare: ..... 1,7 m  
presinea sunetului: ..... 48 dB(A)



## električni nazidni kamin

Pre prve upotrebe pročitaite ovo uputstvo i sačuvajte ga. Originalno uputstvo je pisano na mađarskom jeziku.

Decu mlađu od 3 godine ne puštati u blizinu uređaja, izuzev ako postoji konstantan nadzor odrasle odgovorne osobe.

Daca između 3 i 8 godina uređaj smeju samo da isključuju i uključuju ali samo u slučajevima ukoliko je uređaj montiran pravilno, u normalnim uslovima rada ili su pod nadzorom, ako su upućeni u njeno bezbedno i pravilno rukovanje.

Ovaj uređaj nije predviđen za upotrebu licima sa smanjenom mentalnom ili psihofizičkom mogućnošću, odnosno neiskusnim licima uključujući i decu, deca starije od 8 godina smeju da rukuju ovim uređajem samo u prisustvu odrasle osobe ili da su upućeni u bezbedno rukovanje i svesni su svih opasnosti pri radu. Deca se ne smeju igrati sa ovim proizvodom. Korisničko održavanje i čišćenaj ovog prizvoda daca smeju da vrše samo u prisustvu odrasle osobe.

**NAPOMENA: Neki delovi ovog uređaja mogu biti vrel i mogu da izazovu opekotine. Pri radu treba obratiti veću pažnju u slučaju da su prisutna deca i nemoćne osobe.**

#### NAPOMENE

1. Uverite se da se uređaj nije ošteti u toku transporta! 2. Uređaj se sme montirati isključivo na vertikalne površine! 3. Prilikom montaže uzmite u obzir sastav i nosivost zida! 4. Ne postavite u čošak, prilikom montaže postupite prema skici 2.! 5. Pre prvog uključjenja uverite se dali je uređaj stabilno montiran! 6. Uređaj je zabranjeno upotrebljavati sa vremenskim prekidačima, daljinskim uravljačima ili drugim uređajima koji bi mogli sami da uključe uređaj. Zbog eventaklnog prekrivanja ili lošeg postavljanja može da se izazove požar. 7. Uređaj je predviđen isključivo za zagrevanje vazduha prostorija, za druge svrhe ne! 8. Vreo vazduh koji izlazi iz uređaja ne usmeravajte direktno na zavesu ili druge lako zapaljive predmete! 9. Mrežica na otvoru za topao vazduh može da bude vrelo! 10. Ne postavite je blizu zapaljivih materijala! (min. 100 cm) 11. Zabranjena upotreba u prostorijama gde se nalaze zapaljive tečnosti i gasovi, ge se oslobađaju zapaljive smese prašine itd! 12. Pažnja! Ovaj uređaj ne sadrži termostat, ne koristite je u malim skućenim prostorijama ili u prostorijama u kojima se nalaze lica koja se ne mogu starati o sebi. 13. Upotrebljiv samo uz konstantan nadzor! 14. Zabranjena upotreba u prisustvu dece bez nadzora! 15. Uporebljivo samo u suvim prostorijama! Štitite od pare (primer kupatilo, bazen)! 16. ZABRANJENA upotreba u blizini kada, umivaonika, sudopera, tuševa, sauna i bazena! 17. Zabranjena upotreba u



vozilima i drugim skućenim prostorima kao što su na primer liftovi! **18.** Ukoliko uređaj duže vreme nećete koristiti isključite ga i priključni kabel izvucite iz utičnice! Uređaj čuvajte na suvom i hladnom mestu! **19.** Pre pomeranja uređaja, svaki put isključite iz struje! **20.** Uređaj ne pomerajte držanjem za staklo! **21.** Uređaj zabranjeno postaviti direktno ispod ili blizu strujne utičnice! **22.** U slučaju bilo kakve nepravilnosti pri radu, odmah isključite uređaj i priključni kabel izvucite iz zida! **23.** Obratita pažnju da ništa ne ucuri ili upadne u uređaj! **24.** Lomljivo! Slomljeno staklo može da izazove nezgode! **25.** Uređaj čuvajte od prašine, pare, direktnog uticaja sunca i toplote! **26.** Pre čišćenja uvek isključite uređaj iz struje! **27.** Uređaj i priključni kabel ne dodirujte vlažnim rukama! **28.** Priključni kabel treba da je potpuno odmotan! **29.** Uređaj se sme uključiti samo u uzemljenu utičnicu 230V~ / 50 Hz, koji treba da je zaštićen osiguračem od 16 A! **30.** Ne koristite produžne kablove i razdelnike za priključenje uređaja! **31.** Priključni kabel ne sme da dodiruje telo grejalice i tako je postavite da ne bude ispred otvora za vreo vazduh! **32.** Priključni kabel nemojte provlačiti ispod tepiha, otirača i sličnih predmeta! **33.** Uređaj tako postavite da priključni kabel bude uvek lako dostupan! **34.** Dozvoljena za upotrebu samo u privatne svrhe, nije za profesionalnu upotrebu!

## PUŠTANJE U RAD

Za odpšakovanje i montažu potrebna su dva lica.

Staklena ploča je lako lomljiva! Budite pažljivi, slomljeno staklo može da prouzrokuje nesreće!

Pažljivo odstranite ambalažu da ne bi oštetili uređaj ili priključni kabel. Oštećeni uređaj je zabranjeno koristiti!

1. Prema skicama 2. i 3. odaberite mesto gde ćete montirati kamin. Uzmite u obzir da je priključni kabel 1,7 m.
2. Upotrebljivo isključivo u suvim zatvorenim prostorijama!
3. Uređaj zabranjeno postaviti direktno ispod ili blizu strujne utičnice!
4. Izvadite uređaj iz kutije i sa uređaja skinite zaštitne elemente od stiropora, stiropor vratite u kutiju, kutiju postavite na pod. Na kutiju postavite uređaj licem prema gore.
5. Staklenu ploču pomerite prema prekidačima i skinite je sa uređaja. Odložite staklo na bezbedno mesto, zaštitni omot još ne skidajte sa stakla.
6. Prema skici 3. uspomoc priloženih šarafa i tipli zidnu konzolu (9) vodoravno montirajte na zid. Može da se odstupi od preporučene visine od 600mm ali ne sme da bude manja od 300 mm! Zidna konzola treba da prijanja na zid, obratite pažnju na nosivost zida!
7. Na donju stranu uređaja uspomoc 2 priloženia malia šarafa montirajte sigurnosni lim (10).
8. Uređaj okačite na konzolu.
9. Obeležite rupe lima na zidu.
10. Skinite uređaj sa zida i na obeležena mesta izbušite odgovarajuće rupe priloženim tiplama. Tiple postavite u rupe.
11. Vratite grejalicu na zid i fiksirajte je šarafima.
12. Uverite se dali je uređaj stabilno montiran!
13. Na delu uređaja ispred efekta plamena u dekorativne svrhe možete postaviti kamenčiće.
14. Sa stakla skinite zaštitni omot i postavite je na tačke fiksiranja.
15. Glavni prekidač treba da je u isključenom položaju (0)!
16. Pazeci na polaritete postavite dve baterije AAA tipa (1,5 V) u daljinski upravljač!
17. Priključenje uređaja vršite samo u standardne zidne utičnice sa uzemljenjem! Na ovaj način priključen uređaj je spreman za rad.



**Opasnost od strujnog udara!** Zabranjeno rastavljati uređaj i njegove delove prepravljati! U slučaju bilo kojeg kvara ili oštećenja, odmah isključite uređaj i obratite se stručnom licu!



Ukoliko se ošteti priključni kabel, zamenu može da izvrši samo ovlašćeno lice uvoznika ili slična kvalifikovana osoba!



Značenje simbola koji se nalazi na proizvodu: **Zabranjeno prekrivati!**

Prekrivanje može da prouzrokuje pregrevanje, opasnost od požara, strujni udar!

### OSOBINE

dekorativni električni zidni kamin, sa ugrađenim ventilatorskim grejnim telom za zagrevanje unutrašnjih prostora • intimna atmosfera uz vizuelni efekat plamena • prednja ploča od kaljenog stakla / drvo sa efektom mahagonija • LED štedljivi izvori svetlosti • podešavanje intenziteta svetlosti • prekidač režima grejanja (1000 W / 2000 W) • izduvavanje vazduha na gornjem delu uređaja • zaštita od pregrevanja • sa daljinskim upravljačem

### SASTAVNI DELOVI (1. skica)

1. prednja ploča od stakla / drveta • 2. grejno telo • 3. otvori za ulaz hladnog vazduha • 4. rešetka za izlaz toplog vazduha • 5. glavni prekidač • 6. prekidač za uklj./isklj. • 7. prekidači za podešavanje snage grejanja • 8. priključni kabel • 9. zidna konzola • 10. sigurnosni lim • 11. šarafi i tipletple za montažu • 12. kamenje

### Tasteri daljinskog upravljača:

13. taster za uklj./isklj. • 14. taster za podešavanje snage • 15. podešavanje intenziteta svetlosti efekta plamena

## RAD UREĐAJA

Upravljanje uređajem vrši se daljinskim upravljačem ili tasterima sa gornje strane uređaja.

Priklom prvog uključivanja može se osetiti blagi neugodan miris, to je normalna pojava. Nije opasan i brzo nestaje.

Glavni prekidač (5) postavite u poziciju I (uključen), posle čega se čuje kratko pištanje.

Sa tasterom na **gornjem delu uređaja** I/O možete vršiti uključivanje i isključivanje uređaja.

Posle uključivanja radi samo svetlosni vizuelni efekat plamena bez grejanja. Ako taster I/O držite pritisnutim možete regulisati intenzitet svetlosnog efekta plamena u pet stepena jačine. Ugrađeno dvostepeno ventilatorsko grejanje snage 1000 W i 2000 W možete uključiti pritiskom odgovarajućeg tastera. Za isključivanje trenutnog režima grejanja potrebno je isti taster pritisnuti još jednom. Uređaj se pritiskom tastera I/O može bilo kada isključiti.

Taster ON/OFF na **daljinskom upravljaču** ima istu funkciju kao i taster I/O koji se nalazi na uređaju. Sa tasterima 1000 W i 2000 W na daljinskom upravljaču možete uključiti i isključiti odgovarajući režim rada grejanja. Proveru odabranog režima rada možete izvršiti na uređaju. Sa DIMMER tasterom možete intenzitet svetlosnog efekta plamena petostepenu regulaciju jačine. Ugrađen LED izvor svetlosti visoke energetske efikasnosti sa elektronskom regulacijom, ne zahteva zameru i ne može se menjati.

**Zaštita od pregrevanja:** u slučaju pregrevanja isključuje uređaj, na primer ako su ventilacioni otvori prekriveni ili ako su jako uprljani. Uređaj isključite iz struje i ostavite je da se ohladi (min. 30 minuta), po potrebi očistite uređaj. Ponovo uključite uređaj u struju i pokrenite ga. Ako se i tada aktivira zaštita, isključite uređaj i obratite se stručnom licu.

Nakon upotrebe isključite i glavni prekidač (5).

## ČIŠĆENJE, ODRŽAVANJE

Radi optimalnog rada uređaja u zavisnosti od količine prijavštine uređaj treba redovito čistiti, najpređe jedan put mesečno.

1. Pre čišćenja ispljučite uređaj i takođe je isključite iz zida!

2. Ostavite je da se ohladi (min. 30 minuta).

3. Usisne (3) i izduvne (4) otvore očistite usisavačem i četkom!

4. Vlažnom krpom očistite spoljašnji deo uređaja, ne koristite agresivna hemijska sredstva! Obratite pažnju da ništa ne uciri u unutrašnjost uređaja!

## MOGUĆE GREŠKE I RAZLOZI

| Greška                                    | Moguća rešenja za odklanjanje greške                          |
|---|---|
| Uređaj ne greje.                          | Proverite mrežno napajanje.                                   |
| Ne funkcioniše efekat plamena.            | Proverite opisane o zaštiti od pregrevanja.                   |
| Često se aktivira zaštita od pregrevanja. | Proverite mrežno napajanje.                                   |
| Uređaj ne reaguje na daljinski upravljač. | Očistite uređaj.<br>Proverite baterije daljinskog upravljača. |



## RECIKLAŽA

Ovaj simbol koji se nalazi na proizvodu ili ambalaži označava da se radi o elektronskom otpadu koji je zabranjeno bacati sa otpadom iz domaćinstva. Elektronski otpad se predaje u reciklažne centre tog tipa.

Ovim postupkom štite okolinu, vaše zdravlje i zdravlje ostalih.

O reciklažnim centrima se informišite u prodavnici gde ste ovaj proizvod kupili.

## Reciklaža baterija i akumulatora

Baterije i akumulatori se ne smeju tretirati isto kao ostali otpad iz domaćinstva. Ovi se proizvodi trebaju skupljati prema aktuelnim uredbama i zakonima države u kojoj su u upotrebi.

## TEHNIČKI PODACI

|   |                                       |
|---|---------------------------------------|
| napajanje:  | 230V / 50 Hz                          |
| snaga grejanja (SSS):                               | 1000 / 2000 W                         |
| LED svetlo (nije zamenljivo):                       | 10 W                                  |
| LED sijalica nije zamenljiva, procenjeni radni vek: | 30000 sati                            |
| IP zaštita:   | IP20: Nije zaštićena od prodora vode! |
| dimenzije:  | 90 x 96 x 11 cm                       |
| masa:   | 16 kg                                 |
| dužina priključnog kabela:                          | 1,7 m                                 |
| buka:   | 48 dB(A)                              |

## električni stenski kamin

Pred prvo uporabo preberite to navodilo in ga shranite. Originalno navodilo je napisano v madžarskem jeziku.

Otrokom mlađšim od 3 let ne dovoliti in ne spustiti v bližino naprave, izjemoma če obstaja konstanten nadzor odrasle osebe.

Otroci med 3 in 8 letom starosti lahko izklaplajo in vkaplajo napravo samo v primeru v kolikor je naprava montirana pravilno, v normanih pogojih delovanja če so pod nadzorom, če so seznanjeni z njenim varnim in pravilnim rokoivanjem.

Ta naprava ni predvidena za uporabo osebam z zmanjšano psihofizično in mentalno zmožnostjo, oziroma neiskusnim osebam vključujoč tudi otroke, otroci starejši od 8 let lahko rokujejo z to napravo samo v prisotnosti starejše osebe ali da so seznanjeni z rokoivanjem in se zavedajo vseh nevarnosti pri delovanju. Otroci se ne smejo igrati s tem izdelkom. Uporabniško vzdrževanje in čiščenje tega izdelka otroci lahko izvajajo samo v prisotnosti odrasle osebe.

**OPOMBA: Nekateri deli te naprave so lahko zelo vroči in lahko povzročijo opekline. Pri delovanju je potrebno dati več pozornosti v primeru če so prisotni otroci in nemočne osebe.**

## OPOMBE

1. Prepričajte se da se naprava ni poškodovala med transportom! 2. Uređaj se sme montirati izrecno na vertikalne površine! 3. Pri montaži bodite pozorni na sestavo in nosilnost stene! 4. Ne postavite jo blizu vogala, pri montaži se držite opisanega na skici 2.! 5. Pred prvim vklopom se prepričajte ali je naprava čvrsto in stabilno postavljena! 6. Napravo je prepovedano uporabljati s časovnimi stikali, daljinskimi upravljalci ali drugimi napravami katere bi lahko same vključile napravo. Zaradi morebitnega prekrivanja ali slabe postavitve se lahko izzove požar. 7. Naprava je predvidena izključno za segrevanje zraka prostora, za druge namene ne! 8. Vreli zrak kateri prihaja iz naprave ne usmerjajte direktno na zavese ali druge lahko vnetljive predmete! 9. Mrežica na odprtini za topli zrak je lahko vreća! 10. Ne postavite je v bližino vnetljivih materialov! (min. 100 cm) 11. Prepovedana je uporaba v prostorih kjer se nahajajo vnetljive tekočine in plini, kjer se tvori vnetljive zmesi praha itd! 12. Pozor! Naprava ne vsebuje termostata zato je ne uporabljajte v majhnih utesnjenih prostorih ali v prostorih v katerih se nahajajo osebe ki

ne morejo skrbeti za sebe. **13.** Napravo uporabljajte samo s konstantnim nadzorom! **14.** Prepovedana je uporaba v prisotnosti otrok brez nadzora! **15.** Uporabno samo v suhih prostorih! Zaščitite pred paro (primer kopalnica, bazen)! **16.** PREPOVEDANA uporaba v bližini kade, umivalnika, kuhinjskega korita, tuša, savne in bazena! **17.** Prepovedana je uporaba v vozilih in drugih zaprtih prostorih kot so na primer lifti! **18.** Vkolikor naprave dalj časa ne boste uporabljali jo izključite in priključni kabel izvlecite iz vtičnice! Napravo shranite v suhem in hladnem prostoru! **19.** Pred premikanjem napravo vedno izključite iz električnega omrežja! **20.** Napravo ne premikajte z držanjem za steklo! **21.** Napravo je prepovedano postaviti direktno pod ali blizu električne vtičnice! **22.** V primeru kakršne koli nepravilnosti pri delovanju, takoj izključite napravo in priključni kabel izvlecite iz stene! **23.** Bodite pozorni da nič ne priteče ali padé v napravo! **24.** Lomljivo! Bodite previdni ker zlomljeno steklo lahko povzroči poškodbe! **25.** Napravo zaščitite pred prahom, paro, direktnim vplivom sonca in toplote! **26.** Pred čiščenjem vedno izključite napravo iz električnega omrežja! **27.** Naprave in priključnega kabla se ne dotikajte z vlažnimi rokami! **28.** Priključni kabel mora biti popolnoma odvit! **29.** Naprava se sme vključiti samo v ozemljeno vtičnico 230V~ / 50 Hz, katera mora biti zaščiten z varovalko od 16 A! **30.** Ne uporabljajte podaljševalne kable in razdelnice za priključevanje naprave! **31.** Priključni kabel se ne sme dotikati telesa grelca in postavite ga tako da ne bo pred odprtino za vrel zrak! **32.** Priključni kabel ne vlecite pod tepihe, predpražnike in podobne predmete! **33.** Napravo postavite tako da bo priključni kabel vedno lahko dostopen! **34.** Dovoljena za uporabo samo v privatne namene, ni za profesionalno uporabo!

## ZAGON IN DELOVANJE

Za sestavljanje in montažo sta potrebni dve osebi.

Steklena plošča je lahko lomljiva! Bodite previdni ker zlomljeno steklo lahko povzroči poškodbe!

Pazljivo odstranite embalažo da ne bi poškodovali napravo ali priključni kabel. Poškodovano napravo je prepovedano uporabljati!

1. Po opisu na skicah 2. in 3. izberite mesto kjer boste montirali kamin. Vzamite v obzir da je priključni kabel 1,7 m.
2. Uporabno izključno v suhih zaprtih prostorih!
3. Napravo je prepovedano postaviti direktno pod ali blizu električne vtičnice!
4. Izvlecite napravo iz škatle in z naprave odstranite zaščitne elemente od stiroporja, stiropor vrtnite v škatlo in jo postavite na tla. Na škatlo postavite napravo z licem navzgor.
5. Steklo ploščo premaknite proti stikalom in jo odstranite iz naprave. Odložite steklo na varno mesto, zaščitni ovoj še ne odstranjujte iz stekla.
6. Po opisu na skici 3., s pomočjo priloženih vijakov in stenskih vložkov, stenski nosilec (9) vodoravno montirajte na steno. Lahko se odstopa od priporočene višine do 600mm ampak ne sme biti manjša od 300 mm! Stenski nosilec mora biti privit na steno, preverite nosilost stene!
7. Na spodnjo stran naprave s pomočjo 2 priloženih malih vijakov montirajte varnostno pločevino (10).
8. Napravo obesite na nosilec.
9. Označite luknje pločevine na steni.
10. Odstranite napravo s stene in na označena mesta izvrtajte odgovarjajoče luknje s priloženimi dibli. Dible vstavite v luknje.
11. Vrnite grelec na steno in ga fiksirajte z vijaki.
12. Prepričajte se ali je naprava stabilno montirana!
13. Na delu naprave pred plamenom v dekorativne namene lahko postavite kamenčke .
14. S stekla odstranite zaščitni ovoj in postavite ga na točke fiksiranja.
15. Glavno stikalo mora biti v izključenem položaju (0)!
16. Pazite na polariteto in vstavite dve bateriji AAA tipa (1,5 V) v daljinski upravljalce!
17. Priključitev naprave vršite samo v standardne stenske vtičnice z ozemljitvijo! Na ta način priključena naprava je pripravljena za delovanje.



**Nevarnost pred električnim udarom!** Prepovedano je razstavljati napravo in njegove dele popravljati! V primeru kakršne koli okvare ali poškodbe, nemudoma izključite napravo in se obrnite na strokovno usposobljeno osebo!



Vkolikor se poškoduje priključni kabel, lahko zamenjavo izvrši samo pooblaščen osebni uvoznik ali podobno kvalificirana oseba!



Pomen simbola kateri se nahaja na proizvodu: **Prepovedano prekrivati!** Prekrivanje lahko povzroči pregrevanje, nevarnost požara, električni udar!

**LASTNOSTI**  
dekorativní elektrický stěnský kamin, z vgrajenim ventilatorským grelnim telesom za segrevanje notrajnih prostorov • intima atmosfera z vizuelnim učinkom plamena • sprednja plošča iz kaljenega stekla / les z učinkom mahagonja • LED varčni izvor svetlobe • nastavev intenziteta svetlobe • Stikalo režima greja (1000 W / 2000 W) • izhod zraka na gornji strani naprave • zaščita pred pregrevanjem • z daljinskim upravljalnikom

#### SESTAVNI DELI (1. skica)

1. sprednja plošča iz stekla / lesa • 2. grelno telo • 3. odprtine za vhod hladnega zraka • 4. rešetka za izhod toplega zraka • 5. glavno stikalo • 6. stikalo za vklop/izklop • 7. stikalo za nastavljanje moči greja • 8. priključni kabel • 9. stenski nosilec • 10. varnostna pločevina • 11. vijaki in stenski vložki za montažo • 12. kamni

#### Tipke daljinskega upravljalca:

13. tipka za vklop/izklop • 14. tipka za nastavljanje moči • 15. nastavljanje intenzivnosti svetlobnega efekta plamena

#### DELOVANJE NAPRAVE

Upravljanje naprave se vrši z daljinskim upravljalcem ali s stikali na zgornji strani naprave. Pri nevniku se lahko zavonja blagi neprijeten vonj, to je normalni pojav. Ni nevaren in hitro izgine. Glavno stikalo (5) postavite v položaj I (vklučen), po tem se zasliši kratko piskanje.

S stikalom na zgornjem delu naprave I/O lahko izvajate vklop in izklop naprave.

Ko ste napravo vklopili deluje samo svetlobni vizualni efekt plamena brez ogrevanja. Če stikalo I/O držite pritisnjeno, lahko regulirate intenziteto svetlobnega efekta plamena v petih stopnjah moči. Vgrajeno dvostopenjsko ventilatorsko gretno moči 1000 W in 2000 W lahko vklopite s pritiskom na določeno stikalo. Za izklop trenutnega režima greja potrebno je isto stikalo pritisniti še enkrat. Naprava s pritiskom na stikalo Uredaj se pritiskom tastera I/O lahko kadar koli izklopite.

Stikalo ON/OFF na daljinskem upravljalniku ima isto funkcijo kot stikalo I/O kateri se nahaja na napravi. S stikali 1000 W in 2000 W na daljinskem upravljalniku lahko vklopite ali izklopite določeni režim delovanja greja. Izbrani režim delovanja lahko preverite na napravi Z DIMMER stikalom lahko nastavite intenziteto svetlobnega efekta plamena s petstopenjsko regulacijo moči. Vgrajen LED izvir svetlobe visoke energetske učinkovitosti z elektronsko regulacijo, ne zahteva zamenjavo in ga ne morete menjati.

**Zaščita pred pregrevanjem:** v primeru pregrevanja izključite napravo, na primer če so ventilacijske odprtine prekrите ali če so zelo umazane. Napravo izključite iz električnega omrežja in jo pustite da se ohladi (min. 30 minut), po potrebi očistite napravo. Ponovno vključite napravo v električno omrežje in jo poženite. Če se tudi tedaj aktivira zaščita, izključite napravo in se obrnite na strokovno

Po uporabi izklopite tudi glavno stikalo (5).

#### ČIŠČENJE, VZDRŽEVANJE

Zaradi optimalnega delovanja naprave v odvisnosti od količine umazanije je treba napravo redno čistiti, najmanj enkrat mesečno.

1. Pred čiščenjem izključite napravo prav tako jo izključite iz stene!

2. Pustite jo da se ohladi (min. 30 minut).

3. Sesalne (3) in izpušne (4) odprtine očistite s sesalcem in ščetko!

4. Z vlažno krpo očistite zunanji del naprave, ne uporabljajte agresivna kemijska sredstva! Bodite pozorni da nič ne priteče v notranjost naprave!

#### MOŽNE NAPAKE IN RAZLOGI

| Napaka   | Možne rešitve za odpravljanje napake                             |
|--|--|
| Naprava ne greje.                              | Preverite mrežno napajanje.                                      |
| Ne funkcionira efekt plamena.                  | Preverite opisano o zaščiti pred pregrevanjem.                   |
| Pogosto se aktivira zaščita pred pregrevanjem. | Preverite mrežno napajanje.                                      |
| Naprava ne reagira na daljinski upravljalac.   | Očistite napravo.<br>Preverite baterije daljinskega upravljalca. |



#### RECIKLAŽA

Ta simbol kateri se nahaja na proizvodu ali embalaži označuje da je govora o elektronskem odpadku kateri je prepovedano metati s smetmi iz gospodinjstva.

Elektronski odpad se predaja v reciklažne centre tega tipa.

S tem postopkom ščitite okolico, vaše zdravje in zdravje ostalih.

O reciklažnih centrih se informirajte v prodajalni kjer ste ta proizvod kupili.

#### Recikliranje baterij in akumulatorjev

Baterije in akumulatorji se ne smejo tretirati enako kakor ostali odpad iz gospodinjstva. Ti proizvodi se morajo zbirati po veljavnih odredbah in zakonih države v katerih so se uporabljale.

#### TEHNIČNI PODATKI

napetost: ..... 230V / 50 Hz  
moč greja ( 333 ) : ..... 1000 / 2000 W  
LED žarnica (ni zamenjljiva): ..... 10 W  
LED žarnica ni zamenjljiva, predvidena delovna doba 30000 ur  
IP zaščita: ..... IP20: Ni zaščiten od vdora vode!  
dimenzije naprave: ..... 90 x 56 x 11 cm  
masa: ..... 16 kg  
dolžina priključnega kabla: ..... 1,7 m  
nivo hrupa: ..... 48 dB(A)



## nástěnný elektrický krb

Před uvedením produktu do provozu si přečtěte návod k používání a pak si jej uschovejte. Původní popis byl vyhotoven v maďarském jazyce.

Děti mladší 3 let se nesmí pohybovat v blízkosti přístroje, vyjma případů, když jsou pod neustálým dohledem.

Děti starší 3 let a mladší 8 let mohou přístroj pouze vypínat/zapínat, a to za předpokladu, že přístroj byl standardně instalován a uveden do provozu, dále když jsou pod dohledem a byly poučeny o bezpečném používání přístroje a porozuměly nebezpečí spojenému s používáním přístroje.

Tento přístroj mohou také osoby, které disponují sníženými fyzickými, smyslovými nebo duševními schopnostmi, nebo které nemají dostatek zkušeností či znalostí, dále děti mladší 8 let, používat pouze v takovém případě, když se tak děje pod dohledem nebo jestliže byly náležitě poučeny o bezpečném používání přístroje a pochopily nebezpečí spojená s používáním přístroje. Je zakázáno, aby si s přístrojem hrály děti. Čištění nebo údržbu přístroje mohou děti provádět výlučně pod dohledem.

**UPOZORNĚNÍ: Některé části tohoto přístroje mohou být horké a mohou způsobit popáleniny. Zvýšenou pozornost je třeba věnovat v případě, kdy jsou přítomné děti a nemožoucí osoby.**

#### UPOZORNĚNÍ

1. Přesvědčte se o tom, zda přístroj nebyl během přepravy poškozen! 2. Přístroj instalujte výhradně na svislou plochu! 3. Při instalaci přihlížejte k materiálu a nosnosti stěny! 4. Neumístujte bezprostředně do rohu, při instalaci dodržujte minimální vzdálenosti podle vyobrazení na obrázku číslo 2! Dodržujte aktuálně platné bezpečnostní předpisy platné v každé zemi! 5. Než přístroj zapojíte do elektrické sítě, ujistěte se o tom, že přístroj ne na stěně umístěn stabilně! 6. Je zakázáno přístroj používat s takovým programovým

ovladačem, časovým spínačem nebo samostatnými systémy na dálkové ovládání, apod., které by mohly přístroj samostatně zapínat, protože případné zakrytí přístroje nebo nesprávné umístění může způsobit požár. **7.** Přístroj je určen výhradně k ohřívání vzduchu, není určen k vytápění. **8.** Proudící teplý vzduch nesmí být nasměrován na záclony nebo na jiné hořlavé materiály! **9.** Mřížka na výstupu horkého vzduchu může být horká! **10.** Neumísťujte do blízkosti hořlavých materiálů! (min. 100 cm) **11.** Je zakázáno přístroj používat v takových místech, kde se mohou uvolňovat hořlavé plyny nebo výbušný prach! Nepoužívejte v hořlavém nebo výbušném prostředí! **12.** Upozornění! Tento přístroj není vybaven termostatem monitorujícím teplotu v místnosti. Nepoužívejte v malých místnostech, jestliže se v nich zdržují takové osoby, které nejsou schopny samostatně místnost opustit, vyjma případů, kdy je zajištěn neustálý dozor. **13.** Přístroj je dovoleno používat pouze při zajištění plynulého dozoru! **14.** Je zakázáno používat v blízkosti dětí bez zajištění dozoru! **15.** Přístroj je dovoleno používat pouze v suchých interiérech! Chraňte před vlhkem (např. koupelna, bazén)! **16.** Je ZAKÁZANO přístroj používat v blízkosti vany, umyvadla, sprchy, bazénu nebo sauny! **17.** Je zakázáno přístroj používat ve vozidlech nebo v malých (< 5 m<sup>2</sup>) uzavřených prostorách (např. výtah)! **18.** Jestliže nebudete přístroj delší dobu používat, vypněte ho a vytáhněte přírodní kabel z elektrické sítě! Přístroj skladujte na suchém a chladném místě! **19.** Předtím, než budete topné těleso přemísťovat, jej v každém případě odpojte z elektrické sítě! **20.** Je zakázáno přístroj zdvíhat uchopením čelního skleněného panelu! **21.** Je zakázáno přístroj umísťovat bezprostředně pod zásuvku elektrické sítě! **22.** Jestliže zjistíte jakoukoli anomálii (např. přístroj vydává neobvyklý hluk nebo cítíte zápach spáleniny), přístroj okamžitě vypněte a odpojte z elektrické sítě! **23.** Dbejte, aby se do přístroje prostřednictvím otvorů nedostaly žádné předměty nebo tekutiny. **24.** Křehké! S výrobkem zacházejte opatrně, rozbité nebo prasklé sklo může způsobit poranění! **25.** Chraňte před prachem, vlhkem, slunečním zářením a bezprostředním vlivem sálajícího tepla! **26.** Před čištěním přístroj odpojte z elektrické sítě vytažením přírodního kabelu ze zásuvky ve zdi! **27.** Přístroje ani přírodního kabelu se nikdy nedotýkejte vlhkými rukama! **28.** Přírodní kabel odmotejte v celé délce! **29.** Přístroj je dovoleno zapojovat pouze do uzemněné zásuvky ve zdi s napětím 230 V~ / 50 Hz! Proudový okruh musí být chráněn přerušovačem typu 16 A. **30.** K zapojení přístroje nepoužívejte prodlužovací kabel ani rozbočku! **31.** Přírodní kabel nepokládejte na přístroj, ani ho nevedte v blízkosti vstupních a výstupních otvorů vzduchu! **32.** Přírodní kabel nikdy nepokládejte pod koberec, rohožku, apod.! **33.** Přístroj umístěte na takové místo, aby zástrčka přírodního kabelu byla vždy snadno přístupná a bylo ji možné vytáhnout! **34.** Přístroj je určen k použití v domácnosti, je zakázáno přístroj používat pro účely průmyslového využití!

## UVEDENÍ DO PROVOZU

K vybalení přístroje a uvedení do provozu jsou zapotřebí dvě osoby.

Čelní panel ze skla je křehký! Zacházejte s ním opatrně, protože rozbité nebo prasklé sklo může způsobit poranění!

Před uvedením do provozu opatrně odstraňte obalové materiály tak, abyste nepoškodili přístroj nebo přírodní kabely. V případě jakéhokoli poškození je zakázáno přístroj zprovožňovat!

1. S přihlédnutím k pokynům vyobrazeným na obrázku číslo 2 a 3 zvolte místo na stěně, kam budete nástěnný krb instalovat. Nezapomeňte, že délka přírodního kabelu je 1,7 m.
2. Přístroj je určen výhradně k používání v suchých interiérech!
3. Je zakázáno přístroj umísťovat bezprostředně pod zásuvku elektrické sítě!
4. Z přístroje odstraňte ochranné polystyrenové prvky a vraťte je zpátky do krabice na původní místo. Přístroj položte na krabici položenou na podlahu tak, aby skleněný panel byl situován směrem nahoru.
5. Skleněný čelní panel sejměte z přístroje posunutím směrem ke spínačům. Skleněný čelní panel umístěte v bezpečné vzdálenosti od místa montáže přístroje. Zatím ještě neodstraňujte ze skla ochrannou fólii.
6. Podle vyobrazení na obrázku číslo 3 připevněte nástěnnou konzoli (9) pomocí přiložených šroubů a hmoždinek vodorovně na stěnu. Doporučená výška 600 mm nemusí být striktně dodržena, ale minimální výška od podlahy musí být nejméně 300 mm! Plocha konzole musí těsně přiléhat na stěnu. Zohledněte nosnost stěny!
7. Ke spodní části topného tělesa připevněte 2 malými přiloženými šroubky panel zamezující sejmutí (10) tak, aby panel těsně přiléhal k povrchu stěny.
8. Topné těleso zavěste do nástěnné konzole.
9. Na stěně vyznačte otvory pro umístění panelu zamezujícího sejmutí.
10. Topné těleso sejměte ze stěny a na vyznačených místech vyvrtejte do zdi otvory v rozměrech odpovídajících hmoždinkám. Do otvorů vložte hmoždinky.



11. Topné těleso zavěste do zpátky do nástěnné konzole a potom pomocí šroubů připevněte na stěnu panel zamezující sejmutí.
12. Ujistěte se o tom, že topné těleso je na stěně umístěno skutečně stabilně!
13. Do přístroje můžete do vodorovného prostoru před efektem plamene za účelem dekorace umístit kameny podle svého vkusu.
14. Do 2 bodů umístěných na obou stranách topného tělesa zavěste čelní skleněný panel.
15. Hlavní spínač přístroje musí být nastaven v pozici vypnuto (0)!
16. Do dálkového ovladače vložte 2 tužkové baterie typu AAA (1,5V). Dbejte na správnou polaritu!
17. Přístroj zapojte do standardní uzemněné zásuvky elektrické sítě ve zdi! Nyní je přístroj připraven k používání.



**Nebezpečí úrazu elektrickým proudem!** Rozebírání a přestavba přístroje nebo jeho příslušenství je zakázáno! Při poškození kterékoliv části ihned odpojte ze sítě a vyhledejte odborníka!



Jestliže dojde k poškození přípojného síťového vodiče, výměnu je oprávněn provádět výhradně výrobce, servisní služba výrobce nebo podobně odborně vyškolená osoba!



Piktogram na přístroji znamená: **Zákaz zakrývání!**

Zakrytí může zapříčinit přehřátí, vznik nebezpečí požáru, úraz elektrickým proudem!

#### CHARAKTERISTIKA

elektrický panoramatický nástěnný krb, se zabudovaným topným tělesem a ventilátorem, pro ohřívání vzduchu v interiérech • efekt reálného plamene • tvrzené ploché sklo / čelní panel s efektem mahagonového dřeva • energetický úsporný svícení zdroj LED • nastavitelná intenzita jasu • nastavitelné stupně vytápění (1000 W / 2000 W) • výstupní otvor v horní části • ochrana před přehřátím • s dálkovým ovladačem

#### POPIS (1. obrázek)

1. sklo / dřev ě ný čelní panel • 2. topné těleso • 3. vstupní otvory studeného vzduchu • 4. mřížka pro odvádění teplého vzduchu • 5. hlavní spínač • 6. spínač pro zapínání / vypínání • 7. tlačítka pro nastavení stupně vytápění • 8. síťový přírodní kabel • 9. konzole pro umístění na stěnu • 10. panel zamezující sejmutí • 11. šrouby a hmoždinky pro instalaci • 12. kameny

#### Tlačítka na dálkovém ovladači:

13. tlačítko pro zapínání / vypínání • 14. tlačítka pro nastavení stupně vytápění • 15. tlačítko pro nastavení intenzity jasu

#### POUŽÍVÁNÍ

Přístroj můžete ovládat tlačítky umístěnými v horní části nebo dálkovým ovladačem.

Po prvním zapnutí můžete cítit mírný zápach, což je běžný jev. Není nebezpečný a brzy vyprchá.

Hlavní spínač (5) nastavte do pozice I (zapnuto), přístroj vydá krátké pípnutí.

Tlačítka I/O nacházejícími se v horní části přístroje můžete přístroj zapínat a vypínat. Bezprostředně po zapnutí bude funkční pouze efekt plamene, bez vytápění. Jestliže přidržíte tlačítko I/O

stlačené, můžete nastavit celkem 5 stupňů intenzity efektu plamene. Topné těleso se zabudovaným ventilátorem můžete zapínat ve dvou výkonových stupních, a to pomocí tlačítka pro výkon

1000 W nebo 2000 W. Opakováním stisknutím těchto tlačítek můžete aktuálně nastavený stupeň vytápění také vypnout. Přístroj kdykoli vypnete stisknutím tlačítka I/O.

Funkce tlačítka ON/OFF na dálkovém ovladači je shodná s funkcí tlačítka I/O na přístroji. Pomocí tlačítek pro výkon 1000 W a 2000 W na dálkovém ovladači můžete zapnout nebo vypnout

příslušný stupeň vytápění. Zvolený stupeň můžete zkontrolovat na přístroji. Pomocí tlačítka DIMMER můžete v celkem 5 stupních nastavit intenzitu jasu efektu plamene.

Zabudovaný energetický úsporný a elektronicky ovládaný světelný zdroj LED je bezúdržbový a nelze jej vyměňovat.

**Ochrana proti přehřátí přístroj** v případě přehřátí vypne, např. při zakrytí vstupních a výstupních otvorů vzduchu. Přístroj odpojte z elektrické sítě vytážením ze zásuvky. Přístroj nechte

vychladnout (min. 30 minut). Zkontrolujte, zda jsou vstupní a výstupní otvory vzduchu volné, pokud je to nutné, vyčistěte je. Přístroj opět uveďte do provozu. Jestliže se i potom aktivuje ochrana

proti přehřátí, odpojte přístroj z elektrické sítě vytážením ze zásuvky a kontaktujte odborný servis.

Po skončení používání přístroj vždy vypněte hlavním spínačem (5).

#### ČIŠTĚNÍ, ÚDRŽBA

Za účelem optimálního provozu přístroje je nutné v závislosti na stupni znečištění pravidelně, avšak alespoň jednou za měsíc, provádět čištění přístroje.

1. Před čištěním přístroj vypněte a potom odpojte z elektrické sítě vytážením ze zásuvky elektrické sítě!

2. Přístroj nechte vychladnout (min. 30 minut).

3. Vstupní (3) a výstupní (4) otvory vzduchu vyčistěte vysavačem!

4. Vnější povrch přístroje očistěte mírně navlženou utěrkou. Nepoužívejte agresivní čisticí prostředky! Do vnitřních částí přístroje, ani do elektrických dílů nesmí vniknout voda!

#### ODSTRANĚNÍ ZÁVAD

| Závada  | Odstranění závady   |
|---|---|
| Přístroj nevytápí.                                | Zkontrolujte zdroj síťového napětí.                                     |
| Efekt plamene nefunguje.                          | Zkontrolujte pokyny uvedené v části týkající se ochrany proti přehřátí. |
| Ochrana proti přehřátí se často aktivuje.         | Zkontrolujte zdroj síťového napětí.                                     |
| Přístroj nereaguje na signály dálkového ovladače. | Přístroj vyčistěte.   |
|   | Zkontrolujte baterie v dálkovém ovladači.                               |



#### NAKLÁDÁNÍ S ODPADY

Tento piktogram, který nalezneme na výrobku nebo jeho balení, znamená že se s ním nesmí nakládat jako s normálním domovním odpadem. Použitý přístroj odevzdejte ve sběrném místě

pro elektronický odpad nebo v místní sběrně odpadu.

Tímto chráníte životní prostředí a zdraví své i spoluobčanů. Aktuální informace o nakládání s odpady obdržíte u místní samosprávy, podniku pro sběr odpadu nebo u prodejce, kde jste přístroj zakoupili.

#### Likvidace baterií, akumulátorů

Baterie / akumulátory není dovoleno ukládat do běžného komunálního odpadu. Povinnosti spotřebitele vyplývající ze zákona je použít, vybité baterie / akumulátory odevzdat na sběrných místech v místě bydliště nebo v obchodní síti. Tak bude zajištěno, že baterie / akumulátory budou zlikvidovány ekologickým způsobem.

#### TECHNICKÉ ÚDAJE

|  |  |
|--|--|
| nápadný zdroj:                                 | 230V / 50 Hz                             |
| topný výkon ( SSS ):                           | 1000 / 2000 W                            |
| LED osvětlení (nelze měnit)                    | 10 W                                     |
| předpokládaná životnost světelného zdroje LED: | 30000 hodin                              |
| IP ochrana:                                    | IP20; Není chráněno proti vniknutí vody! |
| rozměr topného tělesa:                         | 90 x 55 x 11 cm                          |
| hmotnost:                                      | 16 kg                                    |
| délka přírodního kabelu:                       | 1,7 m                                    |
| hladina hluku:                                 | 48 dB(A)                                 |



SOMOGYI ELEKTRONIC®